



ประกาศเทศบาลตำบลรัชฎา

เรื่อง ประกวดราคาจ้างก่อสร้างโครงการก่อสร้างถนน ค.ส.ล. พร้อมคูระบายน้ำ ค.ส.ล. ชุมชนบ้านร่วมใจ หมู่ที่ ๑ ด้วยวิธีประกวดราคาอิเล็กทรอนิกส์ (e-bidding)

เทศบาลตำบลรัชฎา มีความประสงค์จะประกวดราคาจ้างก่อสร้างโครงการก่อสร้างถนน ค.ส.ล. พร้อมคูระบายน้ำ ค.ส.ล. ชุมชนบ้านร่วมใจ หมู่ที่ ๑ ด้วยวิธีประกวดราคาอิเล็กทรอนิกส์ (e-bidding) ราคาากลางของงานจ้างก่อสร้าง ในการประกวดราคาครั้งนี้ เป็นเงินทั้งสิ้น ๔,๑๔๗,๓๐๕.๑๐ บาท (สี่ล้านหนึ่งแสนสี่หมื่นเจ็ดพันสามร้อยห้าบาทสิบสตางค์) ตามรายการ ดังนี้

โครงการก่อสร้างถนน ค.ส.ล.	จำนวน	๑	โครงการ
พร้อมคูระบายน้ำ ค.ส.ล. ชุมชนบ้านร่วมใจ หมู่ที่ ๑			

ผู้ยื่นข้อเสนอจะต้องมีคุณสมบัติ ดังต่อไปนี้

๑. มีความสามารถตามกฎหมาย
๒. ไม่เป็นบุคคลล้มละลาย
๓. ไม่อยู่ระหว่างเลิกกิจการ
๔. ไม่เป็นบุคคลซึ่งอยู่ระหว่างถูกระงับการยื่นข้อเสนอหรือทำสัญญากับหน่วยงานของรัฐไว้ชั่วคราว เนื่องจากเป็นผู้ที่ไม่ผ่านเกณฑ์การประเมินผลการปฏิบัติงานของผู้ประกอบการตามระเบียบ ที่รัฐมนตรีว่าการกระทรวงการคลังกำหนดตามที่ประกาศเผยแพร่ในระบบเครือข่ายสารสนเทศของกรมบัญชีกลาง
๕. ไม่เป็นบุคคลซึ่งถูกระงับชื่อไว้ในบัญชีรายชื่อผู้ทำงานและได้แจ้งเวียนชื่อให้เป็นผู้ทำงาน ของหน่วยงานของรัฐในระบบเครือข่ายสารสนเทศของกรมบัญชีกลาง ซึ่งรวมถึงนิติบุคคลที่ผู้ทำงานเป็นหุ้นส่วนผู้จัดการ กรรมการผู้จัดการ ผู้บริหาร ผู้มีอำนาจในการดำเนินงานในกิจการของนิติบุคคลนั้นด้วย
๖. มีคุณสมบัติและไม่มีลักษณะต้องห้ามตามที่คณะกรรมการนโยบายการจัดซื้อจัดจ้างและการบริหารพัสดุภาครัฐกำหนดในราชกิจจานุเบกษา
๗. เป็นนิติบุคคลผู้มีอาชีพรับจ้างงานที่ประกวดราคาอิเล็กทรอนิกส์ดังกล่าว
๘. ไม่เป็นผู้มีผลประโยชน์ร่วมกันกับผู้ยื่นข้อเสนอรายอื่นที่เข้ายื่นข้อเสนอให้แก่เทศบาลตำบลรัชฎา ณ วันประกาศประกวดราคาอิเล็กทรอนิกส์ หรือไม่เป็นผู้กระทำการอันเป็นการขัดขวางการแข่งขันราคาอย่างเป็นธรรม ในการประกวดราคาอิเล็กทรอนิกส์ครั้งนี้
๙. ไม่เป็นผู้ได้รับเอกสิทธิ์หรือความคุ้มกัน ซึ่งอาจปฏิเสธไม่ยอมขึ้นศาลไทย เว้นแต่รัฐบาลของผู้ยื่นข้อเสนอได้มีคำสั่งสละเอกสิทธิ์และความคุ้มกันเช่นนั้น
๑๐. เป็นผู้ประกอบการที่ขึ้นทะเบียนงานก่อสร้างสาขางานก่อสร้างทาง ไม่น้อยกว่าชั้น ๖ ประเภททั่วไป ไว้กับกรมบัญชีกลาง

๑๑. ผู้ยื่นข้อเสนอที่ยื่นข้อเสนอในรูปแบบของ "กิจการร่วมค้า" ต้องมีคุณสมบัติดังนี้

กรณีที่ข้อตกลงระหว่างผู้เข้าร่วมค้ากำหนดให้ผู้เข้าร่วมค้ารายใดรายหนึ่งเป็นผู้เข้าร่วมค้าหลัก  
ข้อตกลงระหว่างผู้เข้าร่วมค้าจะต้องมีการกำหนดสัดส่วนหน้าที่และความรับผิดชอบในปริมาณงาน สิ่งของ หรือมูลค่า  
ตามสัญญาของผู้เข้าร่วมค้าหลักมากกว่าผู้เข้าร่วมค้ารายอื่นทุกราย

กรณีที่ข้อตกลงระหว่างผู้เข้าร่วมค้ากำหนดให้ผู้เข้าร่วมค้ารายใดรายหนึ่งเป็นผู้เข้าร่วมค้าหลัก  
กิจการร่วมค่านั้นต้องใช้ผลงานของผู้เข้าร่วมค้าหลักรายเดียวเป็นผลงานของกิจการร่วมค้าที่ยื่นข้อเสนอ

สำหรับข้อตกลงระหว่างผู้เข้าร่วมค้าที่ไม่ได้กำหนดให้ผู้เข้าร่วมค้ารายใดเป็นผู้เข้าร่วมค้าหลัก  
ผู้เข้าร่วมค้าทุกรายจะต้องมีคุณสมบัติครบถ้วนตามเงื่อนไขที่กำหนดไว้ในเอกสารเชิญชวน หรือหนังสือเชิญชวน

กรณีที่ข้อตกลงระหว่างผู้เข้าร่วมค้า กำหนดให้ผู้เข้าร่วมค้ารายใดรายหนึ่งเป็นผู้เข้าร่วมค้าหลัก  
ผู้เข้าร่วมค้าหลักจะต้องเป็นผู้ประกอบการที่ขึ้นทะเบียนงานก่อสร้างสาขางานก่อสร้างทาง ไม่น้อยกว่าชั้น ๖ ประเภท  
ทั่วไป ไว้กับกรมบัญชีกลาง

ในส่วนของผู้เข้าร่วมค้าที่ไม่ใช่ผู้เข้าร่วมค้าหลักจะเป็นผู้ประกอบการที่ขึ้นทะเบียนในสาขางาน  
ก่อสร้างไว้กับกรมบัญชีกลางหรือไม่ก็ได้

สำหรับข้อตกลงระหว่างผู้เข้าร่วมค้า ที่ไม่ได้กำหนดให้ผู้เข้าร่วมค้ารายใดเป็นผู้เข้าร่วมค้าหลัก  
ผู้เข้าร่วมค้าทุกรายจะต้องมีคุณสมบัติครบถ้วนตามเงื่อนไขที่กำหนดไว้ในเอกสารเชิญชวน หรือหนังสือเชิญชวน

กรณีที่ข้อตกลงระหว่างผู้เข้าร่วมค้ากำหนดให้มีการมอบหมายผู้เข้าร่วมค้ารายใดรายหนึ่งเป็นผู้ยื่น  
ข้อเสนอ ในนามกิจการร่วมค้า การยื่นข้อเสนอดังกล่าวไม่ต้องมีหนังสือมอบอำนาจ

สำหรับข้อตกลงระหว่างผู้เข้าร่วมค้าที่ไม่ได้กำหนดให้ผู้เข้าร่วมค้ารายใดเป็นผู้ยื่นข้อเสนอผู้เข้าร่วม  
ค้าทุกรายจะต้องลงลายมือชื่อในหนังสือมอบอำนาจให้ผู้เข้าร่วมค้ารายใดรายหนึ่งเป็นผู้ยื่นข้อเสนอในนามกิจการร่วมค้า

๑๒. ผู้ยื่นข้อเสนอต้องลงทะเบียนที่มีข้อมูลถูกต้องครบถ้วนในระบบจัดซื้อจัดจ้างภาครัฐด้วย  
อิเล็กทรอนิกส์ (Electronic Government Procurement : e-GP) ของกรมบัญชีกลาง

ผู้ยื่นข้อเสนอต้องยื่นข้อเสนอและเสนอราคาทางระบบจัดซื้อจัดจ้างภาครัฐด้วยอิเล็กทรอนิกส์ในวันที่ ๒๕ มีนาคม  
๒๕๖๘ ระหว่างเวลา ๐๙.๐๐ น. ถึง ๑๒.๐๐ น.

ผู้สนใจสามารถขอรับเอกสารประกวดราคาอิเล็กทรอนิกส์ โดยดาวน์โหลดเอกสารทางระบบจัดซื้อ  
จัดจ้างภาครัฐด้วยอิเล็กทรอนิกส์ หัวข้อ ค้นหาประกาศจัดซื้อจัดจ้างได้ตั้งแต่วันที่ประกาศจนถึงวันเสนอราคา

ผู้ยื่นข้อเสนอสามารถจัดเตรียมเอกสารข้อเสนอได้ตั้งแต่วันที่ประกาศจนถึงวันเสนอราคา

ผู้ยื่นข้อเสนอต้องชำระเงินค่าซื้อเอกสารประกวดราคาอิเล็กทรอนิกส์ในราคาชุดละ ๑,๐๐๐.๐๐ บาท  
(หนึ่งพันบาทถ้วน) ตั้งแต่วันที่ ๒๖ มีนาคม ๒๕๖๘ ถึงวันที่ ๑ เมษายน ๒๕๖๘ ผ่านช่องทางโอนเงินเข้าบัญชีธนาคาร  
ธนาคารกรุงไทยจำกัด (มหาชน) เลขที่บัญชี ๓๗๗๑๐๐๙๕๕๒ ชื่อบัญชีเทศบาลตำบลรัชฎา เพื่อการรับเงิน และส่ง  
หลักฐานการชำระเงินกับธนาคารมาให้ เทศบาลตำบลรัชฎา ตรวจสอบความถูกต้อง โดยส่งไปรษณีย์อิเล็กทรอนิกส์มาที่  
saraban@rasada.go.th ตั้งแต่วันที่ ๒๖ มีนาคม ๒๕๖๘ ถึงวันที่ ๑ เมษายน ๒๕๖๘ โดยการชำระเงินและการส่ง  
หลักฐานการชำระเงินในวันสุดท้าย ให้ดำเนินการภายในเวลา ๑๖.๓๐ น.

หากปรากฏว่า ผู้ยื่นข้อเสนอรายใดดำเนินการเป็นไปตามกรณีหนึ่งกรณีใด ดังต่อไปนี้ ให้ถือว่าผู้ยื่น  
ข้อเสนอรายนั้นไม่มีสิทธิ์ในการยื่นข้อเสนอในการประกวดราคาอิเล็กทรอนิกส์ครั้งนั้น และหน่วยงานของรัฐต้องไม่  
พิจารณาข้อเสนอของผู้ยื่นข้อเสนอรายดังกล่าว

๑. ไม่ชำระค่าซื้อเอกสารประกวดราคาอิเล็กทรอนิกส์ หรือชำระไม่ครบถ้วน
  ๒. ชำระค่าซื้อเอกสารประกวดราคาอิเล็กทรอนิกส์ในวันหรือเวลาอื่นนอกเหนือจาก วันและเวลาที่กำหนดในเอกสารประกวดราคาอิเล็กทรอนิกส์ ไม่ว่าจะเป็นการชำระก่อนถึงวันและเวลาที่กำหนดหรือเมื่อพ้นวันและเวลาที่กำหนดแล้ว
  ๓. ไม่ได้ส่งหลักฐานการชำระเงินตามช่องทางที่กำหนดไว้ในเอกสารประกวดราคาอิเล็กทรอนิกส์มาให้หน่วยงานของรัฐตรวจสอบความถูกต้อง ภายในวันและเวลาที่กำหนดไว้ในเอกสารประกวดราคาอิเล็กทรอนิกส์  
ผู้สนใจสามารถดูรายละเอียดได้ที่เว็บไซต์ [www.rasada.go.th](http://www.rasada.go.th) หรือ [www.gprocurement.go.th](http://www.gprocurement.go.th) หรือสอบถามทางโทรศัพท์หมายเลข ๐๗๖ ๕๒๕๗๗๙ ต่อ ๑๐๕ ในวันและเวลาราชการ  
ผู้สนใจต้องการทราบรายละเอียดเพิ่มเติมเกี่ยวกับสถานที่หรือร่างรายละเอียดขอบเขตของงานทั้งโครงการ โปรดสอบถามมายัง เทศบาลตำบลศรีษะเกษ ผ่านทางไปรษณีย์อิเล็กทรอนิกส์ [saraban@rasada.go.th](mailto:saraban@rasada.go.th) หรือช่องทางตามที่กรมบัญชีกลางกำหนดภายในวันที่ ๒๐ มีนาคม ๒๕๖๘ โดยเทศบาลตำบลศรีษะเกษจะชี้แจงรายละเอียดดังกล่าวผ่านทางเว็บไซต์ [www.rasada.go.th](http://www.rasada.go.th) และ [www.gprocurement.go.th](http://www.gprocurement.go.th) ในวันที่ ๒๐ มีนาคม ๒๕๖๘
- ประกาศ ณ วันที่ ๖ มีนาคม พ.ศ. ๒๕๖๘

  
(นายนครินทร์ ยอแสงรัตน์)  
นายกเทศมนตรีตำบลศรีษะเกษ



เอกสารประกวดราคาจ้างก่อสร้างด้วยการประกวดราคาอิเล็กทรอนิกส์ (e-bidding)

เลขที่ ๑๕ / ๒๕๖๘

ประกวดราคาจ้างก่อสร้างโครงการก่อสร้างถนน ค.ส.ล. พร้อมคูระบายน้ำ ค.ส.ล. ชุมชนบ้านร่วมใจ หมู่ที่ ๑  
ด้วยวิธีประกวดราคาอิเล็กทรอนิกส์ (e-bidding)

ตามประกาศ เทศบาลตำบลรัชฎา

ลงวันที่ ๒ มีนาคม ๒๕๖๘

เทศบาลตำบลรัชฎา ซึ่งต่อไปนี้เรียกว่า "เทศบาลตำบลรัชฎา" มีความประสงค์จะ ประกวดราคาจ้าง  
ก่อสร้างโครงการก่อสร้างถนน ค.ส.ล. พร้อมคูระบายน้ำ ค.ส.ล. ชุมชนบ้านร่วมใจ หมู่ที่ ๑ ด้วยวิธีประกวดราคา  
อิเล็กทรอนิกส์ (e-bidding) ด้วยวิธีประกวดราคาอิเล็กทรอนิกส์ (e-bidding) โดยมีข้อแนะนำและข้อกำหนด  
ดังต่อไปนี้

๑. เอกสารแนบท้ายเอกสารประกวดราคาอิเล็กทรอนิกส์

๑.๑ ร่างรายละเอียดขอบเขตของงานทั้งโครงการ (Terms of Reference : TOR)

๑.๒ แบบใบเสนอราคาที่กำหนดไว้ในระบบจัดซื้อจัดจ้างภาครัฐด้วยอิเล็กทรอนิกส์

๑.๓ แบบสัญญาจ้างก่อสร้าง

๑.๔ แบบหนังสือค้ำประกัน

(๑) หลักประกันการเสนอราคา

(๒) หลักประกันสัญญา

๑.๕ สูตรการปรับราคา

๑.๖ บทนิยาม

(๑) ผู้ที่มีผลประโยชน์ร่วมกัน

(๒) การขัดขวางการแข่งขันอย่างเป็นธรรม

๑.๗ แบบบัญชีเอกสารที่กำหนดไว้ในระบบจัดซื้อจัดจ้างภาครัฐด้วยอิเล็กทรอนิกส์

(๑) บัญชีเอกสารส่วนที่ ๑

(๒) บัญชีเอกสารส่วนที่ ๒

๑.๘ แผนการใช้วัสดุที่ผลิตภายในประเทศและแผนการใช้เหล็กที่ผลิตภายในประเทศ

๑.๙ แผนการทำงาน

๑.๑๐ ขอบเขตงาน

๑.๑๑ แบบรูปรายการงานก่อสร้าง

๒. คุณสมบัติของผู้ยื่นข้อเสนอ

๒.๑ มีความสามารถตามกฎหมาย

๒.๒ ไม่เป็นบุคคลล้มละลาย

๒.๓ ไม่อยู่ระหว่างเลิกกิจการ

๒.๔ ไม่เป็นบุคคลซึ่งอยู่ระหว่างถูกระงับการยื่นข้อเสนอหรือทำสัญญากับหน่วยงานของรัฐไว้ชั่วคราว เนื่องจากเป็นผู้ที่ไม่ผ่านเกณฑ์การประเมินผลการปฏิบัติงานของผู้ประกอบการตามระเบียบ ที่รัฐมนตรีว่าการกระทรวงการคลังกำหนดตามที่ประกาศเผยแพร่ในระบบเครือข่ายสารสนเทศของกรมบัญชีกลาง

๒.๕ ไม่เป็นบุคคลซึ่งถูกระบุชื่อไว้ในบัญชีรายชื่อผู้ทำงานและได้แจ้งเวียนชื่อให้เป็นผู้ทำงานของหน่วยงานของรัฐในระบบเครือข่ายสารสนเทศของกรมบัญชีกลาง ซึ่งรวมถึงนิติบุคคลที่ผู้ทำงานเป็นหุ้นส่วนผู้จัดการ กรรมการผู้จัดการ ผู้บริหาร ผู้มีอำนาจในการดำเนินงานในกิจการของนิติบุคคลนั้นด้วย

๒.๖ มีคุณสมบัติและไม่มีลักษณะต้องห้ามตามที่คณะกรรมการนโยบายการจัดซื้อจัดจ้าง และการบริหารพัสดุภาครัฐกำหนดในราชกิจจานุเบกษา

๒.๗ เป็นนิติบุคคลผู้มีอาชีพรับจ้างงานที่ประกวดราคาอิเล็กทรอนิกส์ดังกล่าว

๒.๘ ไม่เป็นผู้มีผลประโยชน์ร่วมกันกับผู้ยื่นข้อเสนอรายอื่นที่เข้ายื่นข้อเสนอให้แก่ เทศบาล ตำบล รัชฎา ณ วันประกาศประกวดราคาอิเล็กทรอนิกส์ หรือไม่เป็นผู้กระทำการอันเป็นการขัดขวาง การแข่งขันอย่างเป็นธรรมในการประกวดราคาอิเล็กทรอนิกส์ครั้งนี้

๒.๙ ไม่เป็นผู้ได้รับเอกสิทธิ์หรือความคุ้มกัน ซึ่งอาจปฏิเสธไม่ยอมขึ้นศาลไทย เว้นแต่รัฐบาลของผู้ยื่นข้อเสนอได้มีคำสั่งให้สละเอกสิทธิ์และความคุ้มกันเช่นนั้น

๒.๑๐ เป็นผู้ประกอบการที่ขึ้นทะเบียนงานก่อสร้างสาขางานก่อสร้างทาง ไม่น้อยกว่าชั้น ๒ ประเภททั่วไป ไว้กับกรมบัญชีกลาง

๒.๑๑ กิจการร่วมค้าที่ยื่นข้อเสนอในรูปแบบของ "กิจการร่วมค้า" ต้องมีคุณสมบัติดังนี้  
กรณีที่ยื่นข้อเสนอระหว่างผู้เข้าร่วมค้ากำหนดให้ผู้เข้าร่วมค้ารายใดรายหนึ่งเป็นผู้เข้าร่วมค้าหลัก ข้อตกลงระหว่างผู้เข้าร่วมค้าจะต้องมีการกำหนดสัดส่วนหน้าที่และความรับผิดชอบในปริมาณงาน สิ่งของ หรือมูลค่าตามสัญญาของผู้เข้าร่วมค้าหลักมากกว่าผู้เข้าร่วมค้ารายอื่นทุกราย

กรณีที่ยื่นข้อเสนอระหว่างผู้เข้าร่วมค้ากำหนดให้ผู้เข้าร่วมค้ารายใดรายหนึ่งเป็นผู้เข้าร่วมค้าหลัก กิจการร่วมค้านั้นต้องใช้ผลงานของผู้เข้าร่วมค้าหลักรายเดียวเป็นผลงานของกิจการร่วมค้าที่ยื่นข้อเสนอ  
สำหรับข้อตกลงระหว่างผู้เข้าร่วมค้าที่ไม่ได้กำหนดให้ผู้เข้าร่วมค้ารายใดเป็นผู้เข้าร่วมค้าหลัก ผู้เข้าร่วมค้าทุกรายจะต้องมีคุณสมบัติครบถ้วนตามเงื่อนไขที่กำหนดไว้ในเอกสารเชิญชวน หรือหนังสือเชิญชวน

กรณีที่ยื่นข้อเสนอระหว่างผู้เข้าร่วมค้า กำหนดให้ผู้เข้าร่วมค้ารายใดรายหนึ่งเป็นผู้เข้าร่วมค้าหลัก ผู้เข้าร่วมค้าหลักจะต้องเป็นผู้ประกอบการที่ขึ้นทะเบียนงานก่อสร้างสาขางานก่อสร้างทาง ไม่น้อยกว่าชั้น ๒ ประเภททั่วไป ไว้กับกรมบัญชีกลาง

ในส่วนของผู้เข้าร่วมค้าที่ไม่ใช่ผู้เข้าร่วมค้าหลักจะเป็นผู้ประกอบการที่ขึ้นทะเบียนในสาขางานก่อสร้างไว้กับกรมบัญชีกลางหรือไม่ก็ได้

สำหรับข้อตกลงระหว่างผู้เข้าร่วมค้า ที่ไม่ได้กำหนดให้ผู้เข้าร่วมค้ารายใดเป็นผู้เข้าร่วมค้าหลัก ผู้เข้าร่วมค้าทุกรายจะต้องมีคุณสมบัติครบถ้วนตามเงื่อนไขที่กำหนดไว้ในเอกสารเชิญชวน หรือหนังสือเชิญชวน

กรณีที่ยื่นข้อเสนอระหว่างผู้เข้าร่วมค้ากำหนดให้มีการมอบหมายผู้เข้าร่วมค้ารายใดรายหนึ่งเป็นผู้ยื่นข้อเสนอ ในนามกิจการร่วมค้า การยื่นข้อเสนอดังกล่าวไม่ต้องมีหนังสือมอบอำนาจ

สำหรับข้อตกลงระหว่างผู้เข้าร่วมค้าที่ไม่ได้กำหนดให้ผู้เข้าร่วมค้ารายใดเป็นผู้ยื่นข้อเสนอ ผู้เข้าร่วมค้าทุกรายจะต้องลงลายมือชื่อในหนังสือมอบอำนาจให้ผู้เข้าร่วมค้ารายใดรายหนึ่งเป็นผู้ยื่นข้อเสนอ ในนามกิจการร่วมค้า

๒.๑๒ ผู้ยื่นข้อเสนอต้องลงทะเบียนที่มีข้อมูลถูกต้องครบถ้วนในระบบจัดซื้อจัดจ้างภาครัฐด้วยอิเล็กทรอนิกส์ (Electronic Government Procurement : e-GP) ของกรมบัญชีกลาง

### ๓. หลักฐานการยื่นข้อเสนอ

ผู้ยื่นข้อเสนอจะต้องเสนอเอกสารหลักฐานยื่นมาพร้อมกับการเสนอราคาทางระบบจัดซื้อ จัดจ้างภาครัฐด้วยอิเล็กทรอนิกส์ โดยแยกเป็น ๒ ส่วน คือ

#### ๓.๑ ส่วนที่ ๑ อย่างน้อยต้องมีเอกสารดังต่อไปนี้

(๑) ในกรณีผู้ยื่นข้อเสนอเป็นนิติบุคคล

(ก) ห้างหุ้นส่วนสามัญหรือห้างหุ้นส่วนจำกัด ให้ยื่นสำเนาหนังสือรับรองการจดทะเบียนนิติบุคคล บัญชีรายชื่อหุ้นส่วนผู้จัดการ ผู้มีอำนาจควบคุม (ถ้ามี)

(ข) บริษัทจำกัดหรือบริษัทมหาชนจำกัด ให้ยื่นสำเนาหนังสือรับรองการจดทะเบียนนิติบุคคล หนังสือบริคณห์สนธิ บัญชีรายชื่อกรรมการผู้จัดการ ผู้มีอำนาจควบคุม (ถ้ามี) และบัญชีผู้ถือหุ้นรายใหญ่ (ถ้ามี)

(๒) ในกรณีผู้ยื่นข้อเสนอเป็นบุคคลธรรมดาหรือคณะบุคคลที่มีใช้นิติบุคคล ให้ยื่นสำเนาบัตรประจำตัวประชาชนของผู้ยื่น ข้อเสนอข้อตกลงที่แสดงถึงการเข้าเป็นหุ้นส่วน (ถ้ามี) สำเนาบัตรประจำตัวประชาชนของผู้เป็นหุ้นส่วน หรือสำเนาหนังสือเดินทางของผู้เป็นหุ้นส่วนที่มีได้ถือสัญชาติไทย

(๓) ในกรณีผู้ยื่นข้อเสนอเป็นผู้ยื่นข้อเสนอร่วมกันในฐานะเป็นผู้ร่วมค้า ให้ยื่นสำเนาสัญญาของการเข้าร่วมค้า และเอกสารตามที่ระบุไว้ใน (๑) หรือ (๒) ของผู้ร่วมค้า แล้วแต่กรณี

(๔) ผู้ยื่นข้อเสนอต้องแสดงหลักฐานเกี่ยวกับมูลค่าสุทธิของกิจการ ดังนี้

(๔.๑) ในกรณีผู้ยื่นข้อเสนอเป็นนิติบุคคล ให้ยื่นงบแสดงฐานะการเงินที่มีการรับรองแล้วของ ๑ ปีสุดท้ายก่อนวันยื่นข้อเสนอ โดยให้ยื่นขณะเข้าเสนอราคา

(๔.๒) ในกรณีผู้ยื่นข้อเสนอเป็นบุคคลธรรมดา ให้ยื่นหนังสือรับรองบัญชีเงินฝากไม่เกิน ๙๐ วัน ก่อนวันยื่นข้อเสนอ โดยให้ยื่นขณะเข้าเสนอราคา และจะต้องแสดงหนังสือรับรองบัญชีเงินฝากที่มีมูลค่าดังกล่าวอีกครั้งหนึ่งในวันลงนามในสัญญา

(๔.๓) กรณีที่ผู้ยื่นข้อเสนอไม่มีมูลค่าสุทธิของกิจการและทุนจดทะเบียน หรือมีแต่ไม่เพียงพอที่จะเข้ายื่นข้อเสนอ ให้ยื่นสำเนาหนังสือรับรองวงเงินสินเชื่อ (สินเชื่อที่ธนาคารภายในประเทศหรือบริษัทเงินทุนหรือบริษัทเงินทุนหลักทรัพย์ที่ได้รับอนุญาตให้ประกอบกิจการเงินทุนเพื่อการพาณิชย์และประกอบธุรกิจค้าประกัน ตามประกาศของธนาคารแห่งประเทศไทย ตามรายชื่อบริษัทเงินทุนที่ธนาคารแห่งประเทศไทยแจ้งเวียนให้ทราบ โดยพิจารณาจากยอดเงินรวมของวงเงินสินเชื่อที่สำนักงานใหญ่รับรองหรือที่สำนักงานสาขารับรอง (กรณีได้รับมอบอำนาจจากสำนักงานใหญ่) ซึ่งออกให้แก่ผู้ยื่นข้อเสนอ นับถึงวันยื่นข้อเสนอไม่เกิน ๙๐ วัน)

(๕) สำเนาใบทะเบียนพาณิชย์ (ถ้ามี)

(๖) สำเนาใบทะเบียนภาษีมูลค่าเพิ่ม (ถ้ามี)

(๗) บัญชีเอกสารส่วนที่ ๑ ทั้งหมดที่ได้ยื่นพร้อมกับการเสนอราคาทางระบบจัดซื้อจัด

จ้างภาครัฐด้วยอิเล็กทรอนิกส์ ตามแบบในข้อ ๑.๗ (๑) โดยไม่ต้องแนบในรูปแบบ PDF File (Portable Document Format)

ทั้งนี้ เมื่อผู้ยื่นข้อเสนอดำเนินการแนบไฟล์เอกสารตามบัญชีเอกสารส่วนที่ ๑ ครบถ้วน ถูกต้องแล้ว ระบบจัดซื้อจัดจ้างภาครัฐด้วยอิเล็กทรอนิกส์จะสร้างบัญชีเอกสารส่วนที่ ๑ ตามแบบในข้อ ๑.๗ (๑) ให้โดยผู้ยื่นข้อเสนอไม่ต้องแนบบัญชีเอกสารส่วนที่ ๑ ดังกล่าวในรูปแบบ PDF File (Portable Document Format)

### ๓.๒ ส่วนที่ ๒ อย่างน้อยต้องมีเอกสารดังต่อไปนี้

(๑) ในกรณีที่ผู้ยื่นข้อเสนอมอบอำนาจให้บุคคลอื่นกระทำการแทนให้แนบหนังสือมอบอำนาจซึ่งติดอากรแสตมป์ตามกฎหมาย โดยมีหลักฐานแสดงตัวตนของผู้มอบอำนาจและผู้รับมอบอำนาจ ทั้งนี้หากผู้รับมอบอำนาจเป็นบุคคลธรรมดาต้องเป็นผู้ที่บรรลุนิติภาวะตามกฎหมายแล้วเท่านั้น

(๒) หลักประกันการเสนอราคา ตามข้อ ๕

(๓) สำเนาหลักฐานการขึ้นทะเบียนงานก่อสร้าง สาขางานก่อสร้างทาง ไม่น้อยกว่าชั้น ๖ ประเภททั่วไป ไว้กับกรมบัญชีกลาง

(๔) สำเนาใบขึ้นทะเบียนผู้ประกอบการวิสาหกิจขนาดกลางและขนาดย่อม (SMEs)

(ถ้ามี)

(๕) บัญชีเอกสารส่วนที่ ๒ ทั้งหมดที่ได้ยื่นพร้อมกับการเสนอราคาทางระบบจัดซื้อจัดจ้างภาครัฐด้วยอิเล็กทรอนิกส์ตามแบบในข้อ ๑.๗ (๒) โดยไม่ต้องแนบในรูปแบบ PDF File (Portable Document Format)

ทั้งนี้ เมื่อผู้ยื่นข้อเสนอดำเนินการแนบไฟล์เอกสารตามบัญชีเอกสารส่วนที่ ๒ ครบถ้วนถูกต้องแล้ว ระบบจัดซื้อจัดจ้างภาครัฐด้วยอิเล็กทรอนิกส์จะสร้างบัญชีเอกสารส่วนที่ ๒ ตามแบบในข้อ ๑.๗ (๒) ให้โดยผู้ยื่นข้อเสนอไม่ต้องแนบบัญชีเอกสารส่วนที่ ๒ ดังกล่าวในรูปแบบ PDF File (Portable Document Format)

### ๔. การเสนอราคา

๔.๑ ผู้ยื่นข้อเสนอต้องยื่นข้อเสนอ และเสนอราคาทางระบบจัดซื้อจัดจ้างภาครัฐด้วยอิเล็กทรอนิกส์ตามที่กำหนดไว้ในเอกสารประกวดราคาอิเล็กทรอนิกส์นี้ โดยไม่มีเงื่อนไขใดๆ ทั้งสิ้น และจะต้องกรอกข้อความให้ถูกต้องครบถ้วน พร้อมทั้งหลักฐานแสดงตัวตนและทำการยืนยันตัวตนของผู้ยื่นข้อเสนอ โดยไม่ต้องแนบบใบเสนอราคาในรูปแบบ PDF File (Portable Document Format)

๔.๒ ให้ผู้ยื่นข้อเสนอกรอกรายละเอียดการเสนอราคาในใบเสนอราคาตามแบบเอกสารประกวดราคาจ้างก่อสร้างด้วยวิธีประกวดราคาอิเล็กทรอนิกส์ (e-bidding) ข้อ ๑.๒ ให้ครบถ้วน โดยไม่ต้องยื่นใบแจ้งปริมาณงานและราคาและใบบัญชีรายการก่อสร้าง ในรูปแบบ PDF File (Portable Document Format)

ในการเสนอราคาให้เสนอราคาเป็นเงินบาทและเสนอราคาได้เพียงครั้งเดียวและราคาเดียว โดยเสนอราคารวม หรือราคาต่อหน่วย หรือราคาต่อรายการ ตามเงื่อนไขที่ระบุไว้ท้ายใบเสนอราคาให้ถูกต้อง ทั้งนี้ ราคาที่เสนอจะต้องตรงกันทั้งตัวเลขและตัวหนังสือ ถ้าตัวเลขและตัวหนังสือไม่ตรงกัน ให้ถือตัวหนังสือเป็นสำคัญ โดยคิดราคารวมทั้งสิ้นซึ่งรวมค่าภาษีมูลค่าเพิ่ม ภาษีอากรอื่น และค่าใช้จ่ายที่ปวงไว้แล้ว

ราคาที่เสนอจะต้องเสนอกำหนดยื่นราคาไม่น้อยกว่า ๑๒๐ วัน ตั้งแต่วันเสนอราคาโดยภายในกำหนดยื่นราคา ผู้ยื่นข้อเสนอต้องรับผิดชอบราคาที่ตนได้เสนอไว้และจะถอนการเสนอราคามีได้

๔.๓ ผู้ยื่นข้อเสนอจะต้องเสนอกำหนดเวลาดำเนินการก่อสร้างแล้วเสร็จไม่เกิน ๑๒๐ วัน นับถัดจากวันลงนามในสัญญาจ้าง หรือวันที่ได้รับหนังสือแจ้งจาก เทศบาลตำบลรัชฎา ให้เริ่มทำงาน

๔.๔ ก่อนเสนอราคา ผู้ยื่นข้อเสนอควรตรวจสอบร่างสัญญา ร่างรายละเอียดขอบเขตของงานทั้งโครงการ (Terms of Reference : TOR) ให้ถี่ถ้วนและเข้าใจเอกสารประกวดราคาจ้างอิเล็กทรอนิกส์ทั้งหมดเสียก่อนที่จะตกลงยื่นข้อเสนอตามเงื่อนไขในเอกสารประกวดราคาจ้างอิเล็กทรอนิกส์

๔.๕ ผู้ยื่นข้อเสนอจะต้องยื่นข้อเสนอและเสนอราคาทางระบบจัดซื้อจัดจ้างภาครัฐ ด้วยอิเล็กทรอนิกส์ในวันที่ ๒๕ มีนาคม ๒๕๖๘ ระหว่างเวลา ๐๙.๐๐ น. ถึง ๑๒.๐๐ น. และเวลาในการเสนอราคาให้ถือตามเวลาของระบบจัดซื้อจัดจ้างภาครัฐด้วยอิเล็กทรอนิกส์เป็นเกณฑ์

เมื่อพ้นกำหนดเวลายื่นข้อเสนอและเสนอราคาแล้ว จะไม่รับเอกสารการยื่นข้อเสนอ และการเสนอราคาใดๆ โดยเด็ดขาด

๔.๖ ผู้ยื่นข้อเสนอต้องจัดทำเอกสารสำหรับใช้ในการเสนอราคาในรูปแบบไฟล์เอกสารประเภท PDF File (Portable Document Format) โดยผู้ยื่นข้อเสนอต้องเป็นผู้รับผิดชอบตรวจสอบความครบถ้วนถูกต้อง และชัดเจนของเอกสาร PDF File ก่อนที่จะยืนยันการเสนอราคา แล้วจึงส่งข้อมูล (Upload) เพื่อเป็นการเสนอราคาให้แก่เทศบาลตำบลรัชฎา ผ่านทางระบบจัดซื้อจัดจ้างภาครัฐด้วยอิเล็กทรอนิกส์

๔.๗ คณะกรรมการพิจารณาผลการประกวดราคาอิเล็กทรอนิกส์จะดำเนินการตรวจสอบคุณสมบัติของผู้ยื่นข้อเสนอแต่ละรายว่า เป็นผู้ยื่นข้อเสนอที่มีผลประโยชน์ร่วมกันกับผู้ยื่นข้อเสนอรายอื่นตามข้อ ๑.๖ (๑) หรือไม่ หากปรากฏว่าผู้ยื่นข้อเสนอรายใดเป็นผู้ยื่นข้อเสนอที่มีผลประโยชน์ร่วมกันกับผู้ยื่นข้อเสนอรายอื่น คณะกรรมการฯ จะตัดรายชื่อผู้ยื่นข้อเสนอราคาที่มีผลประโยชน์ร่วมกันนั้นออกจากการเป็นผู้ยื่นข้อเสนอ

หากปรากฏต่อคณะกรรมการพิจารณาผลการประกวดราคาอิเล็กทรอนิกส์ว่า ก่อนหรือในขณะที่มีการพิจารณาข้อเสนอ มีผู้ยื่นข้อเสนอรายใดกระทำการอันเป็นการขัดขวางการแข่งขันอย่างเป็นธรรมตาม ข้อ ๑.๖ (๒) และคณะกรรมการฯ เชื่อว่ามีการกระทำการอันเป็นการขัดขวางการแข่งขันอย่างเป็นธรรม คณะกรรมการฯ จะตัดรายชื่อผู้ยื่นข้อเสนอรายนั้นออกจากการเป็นผู้ยื่นข้อเสนอ และเทศบาลตำบลรัชฎา จะพิจารณาลงโทษผู้ยื่นข้อเสนอดังกล่าวเป็นผู้ทิ้งงาน เว้นแต่ เทศบาลตำบลรัชฎา จะพิจารณาเห็นว่า ผู้ยื่นข้อเสนอรายนั้น มิใช่เป็นผู้ริเริ่มให้มีการกระทำการดังกล่าวและได้ให้ความร่วมมือเป็นประโยชน์ต่อการพิจารณาของเทศบาลตำบลรัชฎา

๔.๘ ผู้ยื่นข้อเสนอจะต้องปฏิบัติ ดังนี้

- (๑) ปฏิบัติตามเงื่อนไขที่ระบุไว้ในเอกสารประกวดราคาอิเล็กทรอนิกส์
- (๒) ราคาที่เสนอจะต้องเป็นราคาที่รวมภาษีมูลค่าเพิ่ม และภาษีอื่นๆ (ถ้ามี)

รวมค่าใช้จ่ายทั้งปวงไว้ด้วยแล้ว

- (๓) ผู้ยื่นข้อเสนอจะต้องลงทะเบียนเพื่อเข้าสู่กระบวนการเสนอราคา ตามวัน เวลา ที่

กำหนด

- (๔) ผู้ยื่นข้อเสนอจะถอนการเสนอราคาที่เสนอแล้วไม่ได้
- (๕) ผู้ยื่นข้อเสนอต้องศึกษาและทำความเข้าใจในระบบและวิธีการเสนอราคาด้วยวิธี

ประกวดราคาอิเล็กทรอนิกส์ ของกรมบัญชีกลางที่แสดงไว้ในเว็บไซต์ [www.gprocurement.go.th](http://www.gprocurement.go.th)

(๖) ผู้ยื่นข้อเสนอจะต้องชำระค่าซื้อเอกสารประกวดราคาอิเล็กทรอนิกส์ ในราคาชุดละ ๑,๐๐๐.๐๐ บาท (หนึ่งพันบาทถ้วน) ตั้งแต่วันที่ ๒๖ มีนาคม ๒๕๖๘ ถึงวันที่ ๑ เมษายน ๒๕๖๘ ผ่านบริการโอนเงินเข้าบัญชีธนาคารกรุงไทยจำกัด (มหาชน) เลขที่บัญชี ๓๗๗๑๐๐๙๕๕๒ ชื่อบัญชีเทศบาลตำบลรัชฎา เพื่อการรับเงิน และส่งหลักฐานการชำระเงินกับธนาคารมาให้ เทศบาลตำบลรัชฎา ตรวจสอบความถูกต้อง โดยส่งไปรษณีย์อิเล็กทรอนิกส์มาที่ [saraban@rasada.go.th](mailto:saraban@rasada.go.th) ตั้งแต่วันที่ ๒๖ มีนาคม ๒๕๖๘ ถึงวันที่ ๑ เมษายน ๒๕๖๘ โดยการชำระเงินและการส่งหลักฐานการชำระเงินในวันสุดท้าย ให้ดำเนินการภายในเวลา ๑๖.๓๐ น.

หากปรากฏว่า ผู้ยื่นข้อเสนอรายใดดำเนินการเป็นไปตามกรณีหนึ่งกรณีใดดังต่อไปนี้ ให้ถือว่าผู้ยื่นข้อเสนอรายนั้นไม่มีสิทธิ์ในการยื่นข้อเสนอในการประกวดราคาอิเล็กทรอนิกส์ครั้งนั้น และหน่วยงานของรัฐต้องไม่พิจารณาข้อเสนอของผู้ยื่นข้อเสนอรายดังกล่าว

๑. ไม่ชำระค่าซื้อเอกสารประกวดราคาอิเล็กทรอนิกส์ หรือชำระไม่ครบถ้วน
๒. ชำระค่าซื้อเอกสารประกวดราคาอิเล็กทรอนิกส์ในวันหรือเวลาอื่น

นอกเหนือจาก วันและเวลาที่กำหนดในเอกสารประกวดราคาอิเล็กทรอนิกส์ ไม่ว่าจะเป็นการชำระก่อนถึงวันและเวลาที่กำหนดหรือเมื่อพ้นวันและเวลาที่กำหนดแล้ว

๓. ไม่ได้ส่งหลักฐานการชำระเงินตามช่องทางที่กำหนดไว้ในเอกสารประกวดราคาอิเล็กทรอนิกส์มาให้หน่วยงานของรัฐตรวจสอบความถูกต้อง ภายในวันและเวลาที่กำหนดไว้ในเอกสารประกวดราคาอิเล็กทรอนิกส์



๔.๙ คู่สัญญาต้องจัดทำแผนการทำงานมาให้ภายใน ๗ วัน นับถัดจากวันลงนามในสัญญา โดยจัดทำแผนการทำงานตามเอกสารแนบท้ายเอกสารประกวดราคาอิเล็กทรอนิกส์ เว้นแต่เป็นกรณีสัญญาที่มีวงเงินไม่เกิน ๕๐๐,๐๐๐ บาท ทั้งนี้ แผนการทำงานให้ถือเป็นเอกสารส่วนหนึ่งของสัญญา

๔.๑๐ ผู้ยื่นข้อเสนอที่เป็นผู้ชนะการเสนอราคาต้องจัดทำแผนการใช้พัสดุที่ผลิตในประเทศ และแผนการใช้เหล็กที่ผลิตในประเทศ โดยยื่นให้หน่วยงานของรัฐภายใน ๖๐ วัน นับถัดจากวันลงนามในสัญญา

#### ๕. หลักประกันการเสนอราคา

ผู้ยื่นข้อเสนอต้องวางหลักประกันการเสนอราคาพร้อมกับการเสนอราคาทางระบบการจัดซื้อจัดจ้างภาครัฐด้วยอิเล็กทรอนิกส์ โดยใช้หลักประกันอย่างหนึ่งอย่างใดดังต่อไปนี้ จำนวน ๓๐๗,๕๐๐.๐๐ บาท (สามแสนเจ็ดพันห้าร้อยบาทถ้วน)

๕.๑ เช็ครีพอร์ตที่ธนาคารเซ็นส่งจ่าย ซึ่งเป็นเช็ครีพอร์ตลงวันที่ที่ใช้เช็ครีพอร์ตนั้นชำระต่อเจ้าหน้าที่ในวันที่ยื่นข้อเสนอ หรือก่อนวันนั้นไม่เกิน ๓ วันทำการ

๕.๒ หนังสือค้ำประกันอิเล็กทรอนิกส์ของธนาคารภายในประเทศตามแบบที่

○ คณะกรรมการนโยบายกำหนด

๕.๓ พันธบัตรรัฐบาลไทย

๕.๔ หนังสือค้ำประกันของบริษัทเงินทุนหรือบริษัทเงินทุนหลักทรัพย์ที่ได้รับอนุญาตให้ประกอบกิจการเงินทุนเพื่อการพาณิชย์และประกอบธุรกิจค้ำประกันตามประกาศของธนาคารแห่งประเทศไทย ตามรายชื่อบริษัทเงินทุนที่ธนาคารแห่งประเทศไทยแจ้งเวียนให้ทราบ โดยอนุโลมให้ใช้ตามตัวอย่างหนังสือค้ำประกันของธนาคารที่คณะกรรมการนโยบายกำหนด

กรณีที่ผู้ยื่นข้อเสนอ นำเช็ครีพอร์ตที่ธนาคารส่งจ่ายหรือพันธบัตรรัฐบาลไทยหรือหนังสือค้ำประกันของบริษัทเงินทุนหรือบริษัทเงินทุนหลักทรัพย์ มาวางเป็นหลักประกันการเสนอราคาจะต้องส่งต้นฉบับเอกสารดังกล่าวมาให้เทศบาลตำบลรัชฎาตรวจสอบความถูกต้อง ในวันที่ ๒๘ มีนาคม ๒๕๖๘ ระหว่างเวลา ๐๘.๓๐ น. ถึง ๑๒.๐๐ น.

กรณีที่ผู้ยื่นข้อเสนอที่ยื่นข้อเสนอในรูปแบบของ "กิจการร่วมค้า" ประสงค์จะใช้หนังสือค้ำประกันอิเล็กทรอนิกส์ของธนาคารในประเทศเป็นหลักประกันการเสนอราคาให้ระบุชื่อผู้เข้าร่วมค้ำราคาที่สัญญาร่วมค้า กำหนดให้เป็นผู้เข้ายื่นข้อเสนอกับหน่วยงานของรัฐเป็นผู้ยื่นข้อเสนอ

○ หลักประกันการเสนอราคาตามข้อนี้ เทศบาลตำบลรัชฎาจะคืนให้ผู้ยื่นข้อเสนอหรือผู้ค้ำประกัน ภายใน ๑๕ วัน นับถัดจากวันที่เทศบาลตำบลรัชฎาได้พิจารณาเห็นชอบรายงานผลคัดเลือกผู้ชนะการประกวดราคาเรียบร้อยแล้ว เว้นแต่ผู้ยื่นข้อเสนอรายที่คัดเลือกไว้ซึ่งเสนอราคาต่ำสุดหรือได้คะแนนรวมสูงสุดไม่เกิน ๓ ราย ให้คืนได้ต่อเมื่อได้ทำสัญญาหรือข้อตกลง หรือผู้ยื่นข้อเสนอได้พ้นจากข้อผูกพันแล้ว

การคืนหลักประกันการเสนอราคา ไม่ว่าในกรณีใด ๆ จะคืนให้โดยไม่มีดอกเบี้ย

#### ๖. หลักเกณฑ์และสิทธิในการพิจารณา

๖.๑ การพิจารณาผลการยื่นข้อเสนอประกวดราคาอิเล็กทรอนิกส์ครั้งนี้ เทศบาลตำบลรัชฎา จะพิจารณาตัดสินโดยใช้หลักเกณฑ์ ราคา

๖.๒ การพิจารณาผู้ชนะการยื่นข้อเสนอ

กรณีใช้หลักเกณฑ์ราคาในการพิจารณาผู้ชนะการยื่นข้อเสนอ เทศบาลตำบลรัชฎา จะพิจารณาจาก ราคารวม

๖.๓ หากผู้ยื่นข้อเสนอรายใดมีคุณสมบัติไม่ถูกต้องตามข้อ ๒ หรือยื่นหลักฐานการยื่นข้อเสนอไม่ถูกต้อง หรือไม่ครบถ้วนตามข้อ ๓ หรือยื่นข้อเสนอไม่ถูกต้องตามข้อ ๔ แล้ว คณะกรรมการพิจารณาผลการประกวดราคาอิเล็กทรอนิกส์จะไม่รับพิจารณาข้อเสนอของผู้ยื่นข้อเสนอรายนั้น เว้นแต่ ผู้ยื่นข้อเสนอรายใดเสนอเอกสารทางเทคนิคหรือรายละเอียดคุณลักษณะเฉพาะของพัสดุที่จะจ้างไม่ครบถ้วน หรือเสนอรายละเอียดแตกต่างไปจากเงื่อนไขที่เทศบาลตำบลรัชฎากำหนดไว้ในประกาศและเอกสารประกวดราคาอิเล็กทรอนิกส์ ในส่วนที่มีใช้สาระสำคัญและความแตกต่างนั้น ไม่มีผลทำให้เกิดการได้เปรียบเสียเปรียบ ต่อผู้ยื่นข้อเสนอรายอื่น หรือเป็นการผิดพลาดเล็กน้อย คณะกรรมการฯ อาจพิจารณาผ่อนปรนการตัดสิทธิ ผู้ยื่นข้อเสนอรายนั้น

๖.๔ เทศบาลตำบลรัชฎาสงวนสิทธิไม่พิจารณาข้อเสนอของผู้ยื่นข้อเสนอโดยไม่มีการผ่อนผันในกรณีดังต่อไปนี้

(๑) ไม่กรอกชื่อผู้ยื่นข้อเสนอในการเสนอราคาทางระบบจัดซื้อจัดจ้างด้วยอิเล็กทรอนิกส์

(๒) เสนอรายละเอียดแตกต่างไปจากเงื่อนไขที่กำหนดในเอกสารประกวดราคาอิเล็กทรอนิกส์ที่เป็นสาระสำคัญ หรือมีผลทำให้เกิดความได้เปรียบเสียเปรียบแก่ผู้ยื่นข้อเสนอรายอื่น

๖.๕ ในการตัดสินใจการประกวดราคาอิเล็กทรอนิกส์หรือในการทำสัญญา คณะกรรมการพิจารณาผลการประกวดราคาอิเล็กทรอนิกส์หรือเทศบาลตำบลรัชฎา มีสิทธิให้ผู้ยื่นข้อเสนอชี้แจงข้อเท็จจริงเพิ่มเติมได้ เทศบาลตำบลรัชฎามีสิทธิที่จะไม่รับข้อเสนอ ไม่รับราคา หรือไม่ทำสัญญา หากข้อเท็จจริงดังกล่าวไม่เหมาะสมหรือไม่ถูกต้อง

๖.๖ เทศบาลตำบลรัชฎาทรงไว้ซึ่งสิทธิที่จะไม่รับราคาต่ำสุด หรือราคาหนึ่งราคาใด หรือราคาที่เสนอทั้งหมดก็ได้ และอาจพิจารณาเลือกจ้างในจำนวน หรือขนาด หรือเฉพาะรายการหนึ่งรายการใด หรืออาจจะยกเลิก การประกวดราคาอิเล็กทรอนิกส์โดยไม่พิจารณาจัดจ้างเลยก็ได้ สุดแต่จะพิจารณา ทั้งนี้ เพื่อประโยชน์ของทางราชการเป็นสำคัญ และให้ถือว่าการตัดสินใจของ เทศบาลตำบลรัชฎาเป็นเด็ดขาด ผู้ยื่นข้อเสนอจะเรียกร้องค่าใช้จ่าย หรือค่าเสียหายใดๆ มิได้ รวมทั้ง เทศบาลตำบลรัชฎาจะพิจารณายกเลิกการประกวดราคาอิเล็กทรอนิกส์ และลงโทษผู้ยื่นข้อเสนอเป็นผู้ทำงาน ไม่ว่าจะเป็นผู้ยื่นข้อเสนอที่ได้รับการคัดเลือกหรือไม่ก็ตาม หากมีเหตุที่เชื่อถือได้ว่าผู้ยื่นข้อเสนอกระทำการโดยไม่สุจริต เช่น การเสนอเอกสารอันเป็นเท็จ หรือใช้ข้อมูลคลลธรรมดา หรือนิตยบุคคลอื่นมาเสนอราคาแทน เป็นต้น

ในกรณีที่ผู้ยื่นข้อเสนอรายที่เสนอราคาต่ำสุด เสนอราคาต่ำจนคาดหมายได้ว่าไม่อาจดำเนินงานตามเอกสารประกวดราคาอิเล็กทรอนิกส์ได้ คณะกรรมการพิจารณาผลการประกวดราคาอิเล็กทรอนิกส์หรือเทศบาลตำบลรัชฎา จะให้ผู้ยื่นข้อเสนอชี้แจงและแสดงหลักฐานที่ทำให้เชื่อว่า ผู้ยื่นข้อเสนอสามารถดำเนินงานตามเอกสารประกวดราคาอิเล็กทรอนิกส์ให้เสร็จสมบูรณ์ หากคำชี้แจงไม่เป็นที่รับฟังได้ เทศบาลตำบลรัชฎา มีสิทธิที่จะไม่รับข้อเสนอหรือไม่รับราคาของผู้ยื่นข้อเสนอรายนั้น ทั้งนี้ ผู้ยื่นข้อเสนอดังกล่าวไม่มีสิทธิเรียกร้องค่าใช้จ่ายหรือค่าเสียหายใดๆ จากเทศบาลตำบลรัชฎา

๖.๗ ก่อนลงนามในสัญญา เทศบาลตำบลรัชฎา อาจประกาศยกเลิกการประกวดราคาอิเล็กทรอนิกส์ หากปรากฏว่ามีการกระทำที่เข้าลักษณะผู้ยื่นข้อเสนอที่ชนะการประกวดราคาหรือที่ได้รับการคัดเลือก มีผลประโยชน์ร่วมกัน หรือมีส่วนได้เสียกับผู้ยื่นข้อเสนอรายอื่น หรือขัดขวางการแข่งขันอย่างเป็นธรรม หรือสมยอมกันกับผู้ยื่นข้อเสนอรายอื่น หรือเจ้าหน้าที่ในการเสนอราคา หรือส่อว่ากระทำการทุจริตอื่นใดในการเสนอราคา

๖.๘ หากผู้ยื่นข้อเสนอซึ่งเป็นผู้ประกอบการ SMEs เสนอราคาสูงกว่าราคาต่ำสุดของผู้ยื่นข้อเสนอรายอื่นที่ไม่เกินร้อยละ ๑๐ ให้หน่วยงานของรัฐจัดซื้อจัดจ้างกับผู้ประกอบการ SMEs ดังกล่าว โดยจัดเรียงลำดับผู้ยื่นข้อเสนอซึ่งเป็นผู้ประกอบการ SMEs ซึ่งเสนอราคาสูงกว่าราคาต่ำสุดของผู้ยื่นข้อเสนอรายอื่นไม่เกินร้อยละ ๑๐ ที่จะเรียกมาทำสัญญาไม่เกิน ๓ ราย

ผู้ยื่นข้อเสนอที่เป็นกิจการร่วมค้าที่จะได้สิทธิตามวรรคหนึ่ง ผู้เข้าร่วมค้าทุกรายจะต้องเป็นผู้ประกอบการ SMEs

ทั้งนี้ ผู้ประกอบการ SMEs ที่จะได้แต้มต่อด้านราคาตามวรรคหนึ่ง จะต้องมีวงเงินสัญญาสะสมตามปีปฏิทินรวมกับราคาที่เสนอในครั้งนั้นแล้ว มีมูลค่ารวมกันไม่เกินมูลค่าของรายได้ตามขนาดที่ขึ้นทะเบียนไว้กับ สสว.

๖.๙ หากผู้ยื่นข้อเสนอซึ่งมิใช่ผู้ประกอบการ SMEs แต่เป็นบุคคลธรรมดาที่ถือสัญชาติไทยหรือนิติบุคคลที่จัดตั้งขึ้นตามกฎหมายไทยเสนอราคาสูงกว่าราคาต่ำสุดของผู้ยื่นข้อเสนอซึ่งเป็นบุคคลธรรมดาที่มีได้ถือสัญชาติไทยหรือนิติบุคคลที่จัดตั้งขึ้นตามกฎหมายของต่างประเทศไม่เกินร้อยละ ๓ ให้จัดซื้อจัดจ้างกับบุคคลธรรมดาที่ถือสัญชาติไทยหรือนิติบุคคลที่จัดตั้งขึ้นตามกฎหมายไทยดังกล่าว

ผู้ยื่นข้อเสนอที่เป็นกิจการร่วมค้าที่จะได้สิทธิตามวรรคหนึ่ง ผู้เข้าร่วมค้าทุกรายจะต้องเป็นบุคคลธรรมดาที่ถือสัญชาติไทยหรือนิติบุคคลที่จัดตั้งขึ้นตามกฎหมายไทย

#### ๗. การทำสัญญาจ้างก่อสร้าง

ผู้ชนะการประกวดราคาอิเล็กทรอนิกส์จะต้องทำสัญญาจ้างตามแบบสัญญา ดังระบุในข้อ ๑.๓ หรือทำข้อตกลงเป็นหนังสือกับเทศบาลตำบลรัชฎา ภายใน ๗ วัน นับถัดจากวันที่ได้รับแจ้ง และจะต้องวางหลักประกันสัญญาเป็นจำนวนเงินเท่ากับร้อยละ ๕ ของราคาค่าจ้างที่ประกวดราคาอิเล็กทรอนิกส์ ให้เทศบาลตำบลรัชฎายึดถือไว้ในขณะที่ทำสัญญาโดยใช้หลักประกันอย่างหนึ่งอย่างใด ดังต่อไปนี้

##### ๗.๑ เงินสด

๗.๒ เช็คหรือตราพท์ที่ธนาคารเซ็นส่งจ่าย ซึ่งเป็นเช็คหรือตราพท์ลงวันที่ที่ใช้เช็คหรือตราพท์นั้น ชำระต่อเจ้าหน้าที่ในวันทำสัญญา หรือก่อนวันนั้นไม่เกิน ๓ วันทำการ

๗.๓ หนังสือค้ำประกันของธนาคารภายในประเทศ ตามตัวอย่างที่คณะกรรมการนโยบายกำหนด ดังระบุในข้อ ๑.๔ (๒) หรือจะเป็นหนังสือค้ำประกันอิเล็กทรอนิกส์ตามวิธีการที่กรมบัญชีกลางกำหนด

๗.๔ หนังสือค้ำประกันของบริษัทเงินทุน หรือบริษัทเงินทุนหลักทรัพย์ที่ได้รับอนุญาตให้ประกอบกิจการเงินทุนเพื่อการพาณิชย์และประกอบธุรกิจค้ำประกันตามประกาศของธนาคารแห่งประเทศไทย ตามรายชื่อบริษัทเงินทุนที่ธนาคารแห่งประเทศไทยแจ้งเวียนให้ทราบ โดยอนุโลมให้ใช้ตามตัวอย่างหนังสือค้ำประกันของธนาคารที่คณะกรรมการนโยบายกำหนด ดังระบุในข้อ ๑.๔ (๒)

##### ๗.๕ พันธบัตรรัฐบาลไทย

หลักประกันนี้จะคืนให้ โดยไม่มีดอกเบี้ยภายใน ๑๕ วันนับถัดจากวันที่ผู้ชนะการประกวดราคาอิเล็กทรอนิกส์ (ผู้รับจ้าง) พันจากข้อผูกพันตามสัญญาจ้างแล้ว

#### ๘. ค่าจ้างและการจ่ายเงิน

เทศบาลตำบลรัชฎา จะจ่ายค่าจ้างซึ่งได้รวมภาษีมูลค่าเพิ่มตลอดจนภาษีอากรอื่น ๆ และค่าใช้จ่ายที่ส่งปวงด้วยแล้วโดยถือราคาเหมารวมเป็นเกณฑ์และกำหนดการจ่ายเงินเป็นจำนวน ๔ งวด ดังนี้

งวดที่ ๑ เป็นจำนวนเงินในอัตราร้อยละ ๒๕ ของค่าจ้าง เมื่อผู้รับจ้างได้ปฏิบัติงาน

-เมื่องานติดตั้งป้ายประชาสัมพันธ์ (ป้ายชั่วคราว) ของเทศบาลฯ แล้วเสร็จ

-เมื่องานก่อสร้างคูระบายน้ำ ค.ส.ล. ขนาด ๐.๕๐x๐.๕๐x๐.๑๐ เมตร ความยาวไม่น้อยกว่า

๒๓๐.๐๐ เมตร แล้วเสร็จ ให้แล้วเสร็จภายใน ๓๕ วัน

งวดที่ ๒ เป็นจำนวนเงินในอัตราร้อยละ ๒๕ ของค่าจ้าง เมื่อผู้รับจ้างได้ปฏิบัติงาน

-เมื่องานก่อสร้างคูระบายน้ำ ค.ส.ล. ขนาด ๐.๕๐x๐.๕๐x๐.๑๐ เมตร ความยาวไม่น้อยกว่า

๒๓๐.๐๐ เมตร แล้วเสร็จ ให้แล้วเสร็จภายใน ๓๕ วัน

งวดที่ ๓ เป็นจำนวนเงินในอัตราร้อยละ ๒๕ ของค่าจ้าง เมื่อผู้รับจ้างได้ปฏิบัติงาน

-เมื่องานก่อสร้างคุระบายน้ำ ค.ส.ล. ขนาด ๐.๕๐x๐.๕๐x๐.๑๐ เมตร ความยาวไม่น้อยกว่า ๖๐.๐๐ เมตร แล้วเสร็จ

-เมื่องานก่อสร้างกำแพงกันดิน ค.ส.ล. ความสูงเฉลี่ย ๒.๐๐-๒.๕๐ เมตร ความยาวไม่น้อยกว่า ๗.๐๐ เมตร แล้วเสร็จ

-เมื่องานก่อสร้างถนน ค.ส.ล. หน้า ๐.๑๕ เมตร กว้างเฉลี่ย ๒.๓๐-๕.๓๐ เมตร ความยาวไม่น้อยกว่า ๑๘๕.๐๐ เมตร หรือพื้นที่ไม่น้อยกว่า ๗๕๐.๐๐ ตารางเมตร แล้วเสร็จ ให้แล้วเสร็จภายใน ๓๐ วัน

งวดที่ ๔ (งวดสุดท้าย) เป็นจำนวนเงินในอัตราร้อยละ ๒๕ ของค่าจ้าง เมื่อผู้รับจ้างได้ปฏิบัติงาน

-เมื่องานก่อสร้างถนน ค.ส.ล. หน้า ๐.๑๕ เมตร กว้างเฉลี่ย ๒.๓๐-๕.๓๐ เมตร ความยาวไม่น้อยกว่า ๒๗๕.๐๐ เมตร หรือพื้นที่ไม่น้อยกว่า ๑,๑๒๐.๐๐ ตารางเมตร แล้วเสร็จ

-ติดตั้งป้ายประชาสัมพันธ์ (ป้ายโครงการ) ของเทศบาลฯ แล้วเสร็จ

-ทำการก่อสร้างส่วนอื่น ๆ ที่เหลือทั้งหมดให้แล้วเสร็จ เรียบร้อย ครบถ้วน ตามแบบรูปรายการ

งานก่อสร้าง และสัญญาจ้างทุกประการ รวมทั้งทำสถานที่ก่อสร้างให้สะอาดเรียบร้อย ให้แล้วเสร็จภายใน ๒๐ วัน

#### ๙. อัตราค่าปรับ

ค่าปรับตามสัญญาจ้างแนบท้ายเอกสารประกวดราคาอิเล็กทรอนิกส์ หรือข้อตกลงจ้างเป็นหนังสือจะกำหนด ดังนี้

๙.๑ กรณีที่ผู้รับจ้างนำงานที่รับจ้างไปจ้างช่วงให้ผู้อื่นทำอีกทอดหนึ่งโดยไม่ได้รับอนุญาตจากเทศบาลตำบลรัชฎา จะกำหนดค่าปรับสำหรับการฝ่าฝืนดังกล่าวเป็นจำนวนร้อยละ ๑๐.๐๐ ของวงเงินของงานจ้างช่วงนั้น

๙.๒ กรณีที่ผู้รับจ้างปฏิบัติผิดสัญญาจ้างก่อสร้าง นอกเหนือจากข้อ ๙.๑ จะกำหนดค่าปรับเป็นรายวันเป็นจำนวนเงินตายตัวในอัตราร้อยละ ๐.๒๕ ของราคางานจ้าง

#### ๑๐. การรับประกันความชำรุดบกพร่อง

ผู้ชนะการประกวดราคาอิเล็กทรอนิกส์ซึ่งได้ทำสัญญาจ้าง ตามแบบ ดังระบุในข้อ ๑.๓ หรือข้อตกลงจ้างเป็นหนังสือแล้วแต่กรณี จะต้องรับประกันความชำรุดบกพร่องของงานจ้างที่เกิดขึ้นภายในระยะเวลาไม่น้อยกว่า ๒ ปี นับถัดจากวันที่เทศบาลตำบลรัชฎาได้รับมอบงาน โดยต้องบริหารจัดการซ่อมแซมแก้ไขให้ใช้งานได้ดีดังเดิมภายใน ๑๕ วัน นับถัดจากวันที่ได้รับแจ้งความชำรุดบกพร่อง

#### ๑๑. ข้อสงวนสิทธิในการยื่นข้อเสนอและอื่น ๆ

๑๑.๑ เงินค่าจ้างสำหรับงานจ้างครั้งนี้ ได้มาจากเงินงบประมาณประจำปี พ.ศ. ๒๕๖๘

การลงนามในสัญญาจะกระทำต่อเมื่อ เทศบาลตำบลรัชฎาได้รับอนุมัติเงิน ค่าก่อสร้างจากเงินงบประมาณประจำปี พ.ศ. ๒๕๖๘

๑๑.๒ เมื่อเทศบาลตำบลรัชฎาได้คัดเลือกผู้ยื่นข้อเสนอรายใดให้เป็นผู้รับจ้าง และได้ตกลงจ้างตามการประกวดราคาอิเล็กทรอนิกส์แล้ว ถ้าผู้รับจ้างจะต้องส่งหรือนำสิ่งของมาเพื่องานจ้างดังกล่าวเข้ามาจากต่างประเทศ และของนั้นต้องนำเข้ามาโดยทางเรือในเส้นทางที่มีเรือไทยเดินอยู่ และสามารถให้บริการรับขนได้ตามที่รัฐมนตรีว่าการกระทรวงคมนาคมประกาศกำหนด ผู้ยื่นข้อเสนอซึ่งเป็นผู้รับจ้างจะต้องปฏิบัติตามกฎหมายว่าด้วยการส่งเสริมการพาณิชย์ ดังนี้

(๑) แจ้งการส่งหรือนำสิ่งของดังกล่าวเข้ามาจากต่างประเทศต่อกรมเจ้าท่า ภายใน ๗ วัน นับตั้งแต่วันที่ผู้รับจ้างส่งหรือซื้อของจากต่างประเทศ เว้นแต่เป็นของที่รัฐมนตรีว่าการกระทรวงคมนาคมประกาศยกเว้นให้บรรทุกโดยเรืออื่นได้

(๒) จัดการให้สิ่งของดังกล่าวบรรทุกโดยเรือไทย หรือเรือที่มีสิทธิเช่นเดียวกับเรือไทย จากต่างประเทศมายังประเทศไทย เว้นแต่จะได้รับอนุญาตจากกรมเจ้าท่า ให้บรรทุกสิ่งของนั้น โดยเรืออื่น ที่มีชื่อเรือไทย ซึ่งจะต้องได้รับอนุญาตเช่นนั้นก่อนบรรทุกของลงเรืออื่น หรือเป็นของที่รัฐมนตรีว่าการกระทรวงคมนาคม ประกาศยกเว้นให้บรรทุกโดยเรืออื่น

(๓) ในกรณีที่มิปฏิบัติตาม (๑) หรือ (๒) ผู้รับจ้างจะต้องรับผิดชอบตามกฎหมายว่าด้วยการส่งเสริมการพาณิชย์

๑๑.๓ ผู้ยื่นข้อเสนอซึ่งเทศบาลตำบลรัฐฯ ได้คัดเลือกแล้ว ไม่ไปทำสัญญาหรือข้อตกลงจ้าง เป็นหนังสือภายในเวลาที่กำหนดดังระบุไว้ในข้อ ๗ เทศบาลตำบลรัฐฯ จะริบหลักประกันการยื่นข้อเสนอ หรือเรียกธำนาจจากผู้ออกหนังสือค้ำประกัน การยื่นข้อเสนอทันที และอาจพิจารณาเรียกธำนาจให้ชดใช้ความเสียหายอื่น (ถ้ามี) รวมทั้งจะพิจารณาให้เป็นผู้ทำงาน ตามระเบียบกระทรวงการคลังว่าด้วยการจัดซื้อจัดจ้างและการบริหารพัสดุภาครัฐ

๑๑.๔ เทศบาลตำบลรัฐฯ สงวนสิทธิ์ที่จะแก้ไขเพิ่มเติมเงื่อนไข หรือข้อกำหนดในแบบสัญญา หรือข้อตกลงจ้างเป็นหนังสือให้เป็นไปตามความเห็นของสำนักงานอัยการสูงสุด (ถ้ามี)

๑๑.๕ ในกรณีที่เอกสารแนบท้ายเอกสารประกวดราคาอิเล็กทรอนิกส์ มีความขัดหรือแย้งกัน ผู้ยื่นข้อเสนอจะต้องปฏิบัติตามคำวินิจฉัยของเทศบาลตำบลรัฐฯ คำวินิจฉัยดังกล่าวให้ถือเป็นที่สุด และ ผู้ยื่นข้อเสนอไม่มีสิทธิเรียกร้องค่าใช้จ่ายใดๆ เพิ่มเติม

๑๑.๖ เทศบาลตำบลรัฐฯ อาจประกาศยกเลิกการจัดจ้างในกรณีต่อไปนี้ได้ โดยที่ผู้ยื่นข้อเสนอจะเรียกร้องค่าเสียหายใดๆ จากเทศบาลตำบลรัฐฯ ไม่ได้

(๑) เทศบาลตำบลรัฐฯ ไม่ได้รับการจัดสรรเงินที่จะใช้ในการจัดจ้างหรือได้รับจัดสรร แต่ไม่เพียงพอที่จะทำการจัดจ้างครั้งนี้ต่อไป

(๒) มีการกระทำที่เข้าลักษณะผู้ยื่นข้อเสนอที่ชนะการจัดจ้างหรือที่ได้รับการคัดเลือกมีผลประโยชน์ร่วมกัน หรือมีส่วนได้เสียกับผู้ยื่นข้อเสนอรายอื่น หรือขัดขวางการแข่งขันอย่างเป็นธรรมหรือสมยอมกันกับผู้ยื่นข้อเสนอรายอื่น หรือเจ้าหน้าที่ในการเสนอราคา หรือสื่อว่ากระทำการทุจริตอื่นใดในการเสนอราคา

(๓) การทำการจัดจ้างครั้งนี้ต่อไปอาจก่อให้เกิดความเสียหายแก่เทศบาลตำบลรัฐฯ หรือกระทบต่อประโยชน์สาธารณะ

(๔) กรณีอื่นในทำนองเดียวกับ (๑) (๒) หรือ (๓) ตามที่กำหนดในกฎกระทรวงซึ่งออกตามความในกฎหมายว่าด้วยการจัดซื้อจัดจ้างและการบริหารพัสดุภาครัฐ

## ๑๒. การปรับราคาค่างานก่อสร้าง

การปรับราคาค่างานก่อสร้างตามสูตรการปรับราคาดังระบุในข้อ ๑.๕ จะนำมาใช้ในกรณีที่ ค่างานก่อสร้างลดลงหรือเพิ่มขึ้น โดยวิธีการต่อไปนี้

ตามเงื่อนไข หลักเกณฑ์ สูตรและวิธีคำนวณที่ใช้กับสัญญาแบบปรับราคาได้ตามมติคณะรัฐมนตรี เมื่อวันที่ ๒๒ สิงหาคม ๒๕๓๒ เรื่อง การพิจารณาช่วยเหลือผู้ประกอบการอาชีพงานก่อสร้าง ตามหนังสือสำนักเลขาธิการคณะรัฐมนตรี ที่ นร ๐๒๐๓/ว ๑๐๙ ลงวันที่ ๒๔ สิงหาคม ๒๕๓๒

สูตรการปรับราคา (สูตรค่า K) จะต้องคงที่ที่ระดับที่กำหนดไว้ในวันแล้วเสร็จตามที่กำหนดไว้ในสัญญา หรือภายในระยะเวลาที่เทศบาลตำบลรัฐฯ ได้ขยายออกไป โดยจะใช้สูตรของทางราชการที่ได้รับระบุในข้อ ๑.๕

## ๑๓. มาตรฐานฝีมือช่าง

เมื่อเทศบาลตำบลรัชฎาได้คัดเลือกผู้ยื่นข้อเสนอรายใดให้เป็นผู้รับจ้างและได้ตกลงจ้างก่อสร้างตามประกาศนี้แล้วผู้ยื่นข้อเสนอจะต้องตกลงว่าในการปฏิบัติงานก่อสร้างดังกล่าว ผู้ยื่นข้อเสนอจะต้องมีและ ใช้ผู้ผ่านการทดสอบมาตรฐานฝีมือช่างหรือผู้ผ่านการทดสอบมาตรฐานฝีมือช่างจาก จากสถาบันการศึกษาที่ ก.พ. รับรอง หรือผู้มีวุฒิปริญญา ปวช. ปวส. และ ปวท.หรือเทียบเท่าจากสถาบันการศึกษาที่ ก.พ. รับรองให้เข้ารับราชการได้ ในอัตราไม่ต่ำกว่าร้อยละ ๑๐ ของแต่ละสาขาช่างแต่จะต้องมีจำนวนช่างอย่างน้อย ๑ คน ในแต่ละสาขาช่าง ดังต่อไปนี้

## ๑๓.๑ ก่อสร้าง

## ๑๔. การปฏิบัติตามกฎหมายและระเบียบ

ในระหว่างระยะเวลาการก่อสร้าง ผู้ยื่นข้อเสนอที่ได้รับการคัดเลือกให้เป็นผู้รับจ้างต้องปฏิบัติตามหลักเกณฑ์ที่กฎหมายและระเบียบได้กำหนดไว้โดยเคร่งครัด

## ๑๕. การประเมินผลการปฏิบัติงานของผู้ประกอบการ

เทศบาลตำบลรัชฎา สามารถนำผลการปฏิบัติงานแล้วเสร็จตามสัญญาของผู้ยื่นข้อเสนอที่ได้รับการคัดเลือกให้ เป็นผู้รับจ้างเพื่อนำมาประเมินผลการปฏิบัติงานของผู้ประกอบการ

ทั้งนี้ หากผู้ยื่นข้อเสนอที่ได้รับการคัดเลือกไม่ผ่านเกณฑ์ที่กำหนดจะถูกระงับการยื่นข้อเสนอหรือทำสัญญากับเทศบาลตำบลรัชฎา ไว้ชั่วคราว



ตารางแสดงวงเงินงบประมาณที่ได้รับจัดสรรและราคากลางในงานจ้างก่อสร้าง

1. ชื่อโครงการ

ประกวดราคาจ้างก่อสร้างโครงการก่อสร้างถนน ค.ส.ล. พร้อมระบายน้ำ ค.ส.ล. ชุมชนบ้านร่วมใจ หมู่ที่ 1  
ด้วยวิธีประกวดราคาอิเล็กทรอนิกส์ (e-bidding) / โครงการก่อสร้างถนน ค.ส.ล. พร้อมระบายน้ำ ค.ส.ล. ชุมชนบ้านร่วมใจ

2. หมู่ที่ 1  
หน่วยงานเจ้าของโครงการ เทศบาลตำบลรัชฎา / เทศบาลตำบลรัชฎา

3. วงเงินงบประมาณที่ได้รับจัดสรร 6,150,000.00 บาท

4. ลักษณะงาน

โดยสังเขป โครงการก่อสร้างถนน ค.ส.ล. พร้อมระบายน้ำ ค.ส.ล.  
.....  
.....  
.....  
.....

5. ราคากลางคำนวณ ณ วันที่ 19 กุมภาพันธ์ 2568 เป็นเงิน 4,147,305.10 บาท

6. บัญชีประมาณการราคากลาง

6.1 แบบสรุปราคากลางงานทางสะพานและท่อเหลี่ยม

7. รายชื่อคณะกรรมการกำหนดราคากลาง

7.1 นิพิฐุ เจริญการ ประธานกรรมการกำหนดราคากลาง ผู้อำนวยการกองช่าง

7.2 อรทัย ยวงเงิน กรรมการกำหนดราคากลาง นายช่างเขียนแบบชำนาญงาน

7.3 อัครวิมล พลคชา กรรมการกำหนดราคากลาง วิศวกรโยธาชำนาญการ





แบบฟอร์มรายงานหรือสรุปราคากลางงานก่อสร้างทาง สะพาน และท่อเหลี่ยม

ชื่อโครงการ/งานก่อสร้าง ประเภทราคาจ้างก่อสร้างโครงการก่อสร้างถนน ค.ส.ล. พร้อมคูระบายน้ำ ค.ส.ล. ขุมขนบ้นร่วมใจ หมู่ที่ 1 ด้วยวิธีประกวดราคาอิเล็กทรอนิกส์ (e-bidding)

หน่วยงานเจ้าของโครงการ/งานก่อสร้าง เทศบาลตำบลรัชฎา/เทศบาลตำบลรัชฎา

ลำดับที่ ตามสัญญา	รายการงานก่อสร้าง	หน่วย	จำนวน	ราคาต่อหน่วย	ราคาทุน	FN	ราคาต่อหน่วย X FN	ราคากลาง
2	2.1.1.1.1 คูระบายน้ำคอนกรีตเสริมเหล็ก 2.1.1.1.1.1 งานคูระบายน้ำ ค.ส.ล. 0.50 x 0.50 ม. 2.2 งานฝักรูระบายน้ำ ค.ส.ล. 0.60 x 0.60 ม. 2.2.1 งานฝักรู คอนกรีต ขนาด 0.60 x0.60 ม 2.2.1.1 งานฝักรู คอนกรีต ขนาด 0.60 x0.60 ม	ม.	520,000	2,375.19	1,235,098.80	1.3848	3,289.16	1,710,364.81
3	2.2.1.1.1 งานฝักรู คอนกรีต ขนาด 0.60 x0.60 ม	ฝ	52,000	1,196.67	62,226.84	1.3848	1,657.14	86,171.72
4	3. งานตัดดิน (EARTH EXCAVATION) บดอัดชั้นทางเดิม (งานถนน) 4. งานก่อสร้างถนน ค.ส.ล. หน้า 0.15 เมตร พื้นที่ 1,870.00 ตร.ม. 4.1 งานหินคลุกชั้นรองพื้นทาง หน้า 0.15 ม.	ลบ.ม.	654,500	103.12	67,492.04	1.3848	142.80	93,462.97



แบบฟอร์มรายงานหรือสรุปราคากลางงานก่อสร้างทาง สะพาน และท่อเหลี่ยม

ชื่อโครงการ/งานก่อสร้าง : ประเภทราคาจ้างก่อสร้างโครงการก่อสร้างถนน ค.ส.ล. พร้อมคูระบายน้ำ ค.ส.ล. ขุมชนบ้านร่วมใจ หมู่ที่ 1 ด้วยวิธีประกวดราคาอิเล็กทรอนิกส์ (e-bidding)

หน่วยงานเจ้าของโครงการ/งานก่อสร้าง : เทศบาลตำบลรัษฎา/เทศบาลตำบลรัษฎา

ลำดับที่ตามสัญญา	รายการงานก่อสร้าง	หน่วย	จำนวน	ราคาต่อหน่วย	ราคาทุน	FN	ราคาต่อหน่วย X FN	ราคากลาง
6	4.2.1.1.1 งานทรายรองใต้ผิวทางคอนกรีต (SAND CUSHION UNDER CONCRETE PAVEMENT) 4.3 งานก่อสร้างถนน ค.ส.ล. หน้า 0.15 เมตร 4.3.1 งานผิวทาง (SURFACE COURSES) 4.3.1.1 งานผิวทางปอร์ตแลนด์ซีเมนต์คอนกรีต (PORTLAND CEMENT CONCRETE PAVEMENT)	ลบ.ม.	93.500	947.71	88,610.88	1.3848	1,312.38	122,708.34
7	ผิวทางปอร์ตแลนด์ซีเมนต์คอนกรีตหนา .....ซม.(PORTLAND CEMENT CONCRETE PAVEMENT)(ใช้ตะแกรงเหล็ก) 4.4 Bar chair เหล็ก RB 9 มม.	ตร.ม.	1,870.000	529.55	990,258.50	1.3848	733.32	1,371,309.97
8	4.4.1 งาน Bar chair เหล็ก RB 9 มม.	SET	1,470.000	8.60	12,642.00	1.3848	11.90	17,506.64

นิติบุรุษเจริญการ

17 กุมภาพันธ์ 2568 08:26:06

แบบฟอร์มรายงานหรือสรุปราคากลางงานก่อสร้างทาง สะพาน และขอเปลี่ยนแปลง

ชื่อโครงการ/งานก่อสร้าง ประเภทราคาจ้างก่อสร้างโครงการก่อสร้างถนน ค.ส.ล. พร้อมคูระบายน้ำ ค.ส.ล. ชุมชนบ้านร่วมใจ หมู่ที่ 1 ด้วยวิธีประกวดราคาอิเล็กทรอนิกส์ (e-bidding)

หน่วยงานเจ้าของโครงการ/งานก่อสร้าง เทศบาลตำบลระแงง/เทศบาลตำบลระแงง

ลำดับที่ตามสัญญา	รายการงานก่อสร้าง	หน่วย	จำนวน	ราคาต่อหน่วย	ราคารวม	FN	ราคาต่อหน่วย X FN	ราคากลาง
9	5. งานทยอยดงรอยต่อระหว่างคูระบายน้ำกับถนน 5.1 งานทยอยดงรอยต่อระหว่างคูระบายน้ำกับถนน 5.1.1	เมตร	575.000	23.50	13,512.50	1.3848	32.54	18,712.11
10	งานทยอยดงรอยต่อระหว่างคูระบายน้ำกับถนนและถนนใหม่กับถนนเก่าทั่วท้ายโครงการ 5.2 รอยต่อเพื่อขยาย (CONTRACTION JOINT) 5.2.1 งานผิวทาง (SURFACE COURSES) 5.2.1.1 งานผิวทางบอร์ตเมนต์ซีเมนต์คอนกรีต (PORTLAND CEMENT CONCRETE PAVEMENT) 5.2.1.1.1 รอยต่อเพื่อติดตามขวาง (CONTRACTION JOINT)	เมตร	9.200	140.60	1,293.52	1.3848	194.70	1,791.26

นิติฐ เจริญการ

17 กุมภาพันธ์ 2568 08:26:06

หน้า 5 จาก 7

# แบบฟอร์มราคาประเมินหรือสรุปราคากลางงานก่อสร้างทาง สะพาน ○ ท่อเหลี่ยม

ชื่อโครงการ/งานก่อสร้าง    ปรังภาวดราคาจากก่อสร้างโครงการก่อสร้างถนน ค.ส.ล. พร้อมคูระบายน้ำ ค.ส.ล. ชุมชนบ้านรวมใจ หมู่ที่ 1 ตำบลวิสัยประจักษ์ (e-bidding)

หน่วยงานเจ้าของโครงการ/งานก่อสร้าง    เทศบาลตำบลวิสัย/เทศบาลตำบลศรีษะภู

ลำดับที่ตามสัญญา	รายการงานก่อสร้าง	หน่วย	จำนวน	ราคาต่อหน่วย	ราคาทุน	FN	ราคาต่อหน่วย X FN	ราคาตกลง
11	5.3 รอยต่อเพื่อขยายตามขวาง (Expansion Joint) 5.3.1 งานผิวทาง (SURFACE COURSES) 5.3.1.1 งานผิวทางบอร์ตแลนซีเมนต์คอนกรีต (PORTLAND CEMENT CONCRETE PAVEMENT) 5.3.1.1.1 รอยต่อเพื่อขยายตามขวาง (EXPANSION JOINT)	เมตร	167.600	345.22	57,858.87	1.3848	478.06	80,122.96
12	6.1 งานป้ายประชาสัมพันธ์โครงการ (ชั่วคราว) 6.1.1 งานป้ายประชาสัมพันธ์โครงการ	ป้าย	2.000	1,393.75	2,787.50	1.3848	1,930.06	3,860.13
13	6.2 งานป้ายประชาสัมพันธ์โครงการ 6.2.1 งานป้ายประชาสัมพันธ์โครงการ 7. งานติดตั้งเสาจราจร	ป้าย	1.000	3,728.90	3,728.90	1.3848	5,163.78	5,163.78

นิติฐ เจริญการ

17 กุมภาพันธ์ 2568 08:26:06

# แบบฟอร์มราคาหรือสรุปราคากลางงานก่อสร้างทาง สะพาน ๐ ท่อเหลี่ยม

ชื่อโครงการ/งานก่อสร้าง ประภวตราค่างก่อสร้างโครงการก่อสร้างถนน ค.ส.ล. พร้อมคูระบายน้ำ ค.ส.ล. ชุมชนบ้านรวมใจ หมู่ที่ 1 ด้วยวิธีประกวดราคาอิเล็กทรอนิกส์ (e-bidding)

หน่วยงานเจ้าของโครงการ/งานก่อสร้าง เทศบาลตำบลวังน้ำเขียว/เทศบาลตำบลรัชฎา

ลำดับที่ ตามสัญญา	รายการงานก่อสร้าง	หน่วย	จำนวน	ราคาต่อหน่วย	ราคาขุม	FN	ราคาต่อหน่วย X FN	ราคากลาง
14	7.1 งานสีตีเส้นจราจร 7.1.1 งานเบ็ดเตล็ด (MISCELLANEOUS) 7.1.1.1 งานตีเส้นจราจร (MARKINGS) 7.1.1.1.1 งานสีตีเส้นจราจร	ตร.ม.	207.000	290.00	60,030.00	1.3848	401.59	83,129.54
<b>รวมราคากลาง</b>								<b>4,147,305.10</b>

แบบฟอร์มรายงานหรือสรุปราคากลางงานก่อสร้างทาง สะพาน และท่อเหลี่ยม

ชื่อโครงการ/งานก่อสร้าง ประเภทราคาจ้างก่อสร้างโครงการก่อสร้างถนน ค.ส.ล. พร้อมคูระบายน้ำ ค.ส.ล. พร้อมคูระบายน้ำ หน้าที่ 1 ด้วยวิธีประกวดราคาอิเล็กทรอนิกส์ (e-bidding)

หน่วยงานเจ้าของโครงการ/งานก่อสร้าง เทศบาลตำบลศรีษะเกษ/เทศบาลตำบลศรีษะเกษ



( นิตู เจริญการ )

ประธานกรรมการกำหนดราคากลาง



( อรทัย ยวงเงิน )

กรรมการกำหนดราคากลาง

( อิศวิณ พลคชา )

กรรมการกำหนดราคากลาง

**รายละเอียดขอบเขตของงาน**  
**ประกอบการจัดทำแบบรูปรายการงานก่อสร้าง**  
**โครงการก่อสร้างถนน ค.ส.ล. พร้อมคูระบายน้ำ ค.ส.ล. ชุมชนบ้านร่วมใจ หมู่ที่ ๑**

**๑. ความเป็นมา**

ตามเทศบัญญัติงบประมาณรายจ่าย ประจำปีงบประมาณ พ.ศ. ๒๕๖๘ ได้ตั้งงบประมาณปรากฏในแผนงานอุตสาหกรรมและการโยธา งานก่อสร้าง งบลงทุน ค่าที่ดินและสิ่งปลูกสร้าง ค่าก่อสร้างสิ่งสาธารณูปการ โครงการที่อยู่ในอำนาจหน้าที่ตามรายละเอียด ได้แก่ โครงการก่อสร้างถนน ค.ส.ล. พร้อมคูระบายน้ำ ค.ส.ล. ชุมชนบ้านร่วมใจ หมู่ที่ ๑ งบประมาณ ๖,๑๕๐,๐๐๐ บาท (หกล้านหนึ่งแสนห้าหมื่นบาทถ้วน)

**๒. วัตถุประสงค์**

๒.๑ เพื่อให้ประชาชนได้รับความสะดวกและปลอดภัยในการสัญจร

๒.๒ เพื่อแก้ปัญหาน้ำท่วมขังในพื้นที่

**๓. คุณสมบัติของผู้ยื่นข้อเสนอ**

๓.๑ มีความสามารถตามกฎหมาย

๓.๒ ไม่เป็นบุคคลล้มละลาย

๓.๓ ไม่อยู่ระหว่างเลิกกิจการ

๓.๔ ไม่เป็นบุคคลซึ่งอยู่ระหว่างถูกระงับการยื่นข้อเสนอหรือทำสัญญากับหน่วยงานของรัฐไว้ชั่วคราว เนื่องจากเป็นผู้ที่ไม่ผ่านเกณฑ์การประเมินผลการปฏิบัติงานของผู้ประกอบการตามระเบียบที่รัฐมนตรีว่าการกระทรวงการคลังกำหนดตามที่ประกาศเผยแพร่ในระบบเครือข่ายสารสนเทศของกรมบัญชีกลาง

๓.๕ ไม่เป็นบุคคลซึ่งถูกระงับชื่อไว้ในบัญชีรายชื่อผู้ทำงานและได้แจ้งเวียนชื่อให้เป็นผู้ทำงานของหน่วยงานของรัฐในระบบเครือข่ายสารสนเทศของกรมบัญชีกลาง ซึ่งรวมถึงนิติบุคคลที่ผู้ทำงานเป็นหุ้นส่วนผู้จัดการ กรรมการผู้จัดการ ผู้บริหาร ผู้มีอำนาจในการดำเนินงานในกิจการของนิติบุคคลนั้นด้วย

๓.๖ มีคุณสมบัติและไม่มีลักษณะต้องห้ามตามที่คณะกรรมการนโยบายการจัดซื้อจัดจ้างและการบริหารพัสดุภาครัฐกำหนดในราชกิจจานุเบกษา

๓.๗ เป็นนิติบุคคลผู้มีอาชีพรับจ้างงานที่ประกวดราคาอิเล็กทรอนิกส์ดังกล่าว

๓.๘ ไม่เป็นผู้มีผลประโยชน์ร่วมกันกับผู้ยื่นข้อเสนอรายอื่นที่เข้ายื่นข้อเสนอให้แก่ เทศบาลตำบล รัชฎา ณ วันประกาศประกวดราคาอิเล็กทรอนิกส์ หรือไม่เป็นผู้กระทำการอันเป็นการขัดขวาง การแข่งขันอย่างเป็นธรรมในการประกวดราคาอิเล็กทรอนิกส์ครั้งนี้

๓.๙ ไม่เป็นผู้ได้รับเอกสิทธิ์หรือความคุ้มกัน ซึ่งอาจปฏิเสธไม่ยอมขึ้นศาลไทย เว้นแต่รัฐบาลของผู้ยื่นข้อเสนอได้มีคำสั่งให้สละเอกสิทธิ์และความคุ้มกันเช่นว่านั้น

๓.๑๐ กิจการร่วมค้าที่ยื่นข้อเสนอในรูปแบบของ "กิจการร่วมค้า" ต้องมีคุณสมบัติดังนี้ กรณีที่ข้อตกลงระหว่างผู้เข้าร่วมค้ากำหนดให้ผู้เข้าร่วมค้ารายใดรายหนึ่งเป็นผู้เข้าร่วมค้าหลัก ข้อตกลงระหว่างผู้เข้าร่วมค้าจะต้องมีการกำหนดสัดส่วนหน้าที่และความรับผิดชอบในปริมาณงานสิ่งของหรือมูลค่าตามสัญญาของผู้เข้าร่วมค้าหลักมากกว่าผู้เข้าร่วมค้ารายอื่นทุกราย

กรณีที่ข้อตกลงระหว่างผู้เข้าร่วมค้ากำหนดให้ผู้เข้าร่วมค้ารายใดรายหนึ่งเป็นผู้เข้าร่วมค้าหลัก กิจการร่วมค่านั้นต้องใช้ผลงานของผู้เข้าร่วมค้าหลักรายเดียวเป็นผลงานของกิจการร่วมค้าที่ยื่นข้อเสนอ

สำหรับข้อตกลงระหว่างผู้เข้าร่วมค้าที่ไม่ได้กำหนดให้ผู้เข้าร่วมค้ารายใดเป็นผู้เข้าร่วมค้าหลัก ผู้เข้าร่วมค้าทุกรายจะต้องมีคุณสมบัติครบถ้วนตามที่กำหนดไว้ในเอกสารเชิญชวนหรือหนังสือเชิญชวน



กรณีที่ข้อตกลงระหว่างผู้เข้าร่วมค้า กำหนดให้ผู้เข้าร่วมค้ารายใดรายหนึ่งเป็นผู้เข้าร่วมค้าหลัก ผู้เข้าร่วมค้าหลักจะต้องในส่วนของผู้เข้าร่วมค้าที่ไม่ใช่ผู้เข้าร่วมค้าหลักจะเป็นผู้ประกอบการที่ขึ้นทะเบียนในสาขา งานก่อสร้างไว้กับกรมบัญชีกลางหรือไม่ก็ได้

สำหรับข้อตกลงระหว่างผู้เข้าร่วมค้า ที่ไม่ได้กำหนดให้ผู้เข้าร่วมค้ารายใดเป็นผู้เข้าร่วมค้าหลัก ผู้เข้าร่วมค้าทุกรายจะต้องมีคุณสมบัติครบถ้วนตามเงื่อนไขที่กำหนดไว้ในเอกสารเชิญชวนหรือหนังสือเชิญชวน

กรณีที่ข้อตกลงระหว่างผู้เข้าร่วมค้ากำหนดให้มีการมอบหมายผู้เข้าร่วมค้ารายใดรายหนึ่งเป็นผู้ยื่น ข้อเสนอ ในนามกิจการร่วมค้า การยื่นข้อเสนอคงกล่าวไม่ต้องมีหนังสือมอบอำนาจ

สำหรับข้อตกลงระหว่างผู้เข้าร่วมค้าที่ไม่ได้กำหนดให้ผู้เข้าร่วมค้ารายใดเป็นผู้ยื่นข้อเสนอ ผู้เข้าร่วมค้า ทุกรายจะต้องลงลายมือชื่อในหนังสือมอบอำนาจให้ผู้เข้าร่วมค้ารายใดรายหนึ่งเป็นผู้ยื่นข้อเสนอในนามกิจการ ร่วมค้า

๓.๑๑ ผู้ยื่นข้อเสนอต้องลงทะเบียนที่มีข้อมูลถูกต้องครบถ้วนในระบบจัดซื้อจัดจ้างภาครัฐด้วย อิเล็กทรอนิกส์ (Electronic Government Procurement : e-GP) ของกรมบัญชีกลาง

๓.๑๒ ผู้ยื่นข้อเสนอต้องมีมูลค่าสุทธิของกิจการ ดังนี้

(๑) กรณีผู้ยื่นข้อเสนอเป็นนิติบุคคลที่ จัดตั้งขึ้นตามกฎหมายไทยซึ่งได้จดทะเบียนเกินกว่า ๑ ปี ต้องมีมูลค่าสุทธิของกิจการ จากผลต่างระหว่างสินทรัพย์สุทธิหักด้วยหนี้สินสุทธิที่ปรากฏในงบแสดงฐานะการเงิน ที่มีการตรวจรับรองแล้ว ซึ่งจะต้องแสดงค่าเป็นบวก ๑ ปีสุดท้ายก่อนวันยื่นข้อเสนอ

(๒) กรณีผู้ยื่นข้อเสนอเป็นนิติบุคคลที่จัดตั้งขึ้นตามกฎหมายไทย ซึ่งยังไม่มีกิจการรายงานงบแสดง ฐานะการเงินกับกรมพัฒนาธุรกิจการค้า ให้พิจารณาการกำหนดมูลค่าของทุนจดทะเบียน โดยผู้ยื่นข้อเสนอ จะต้อง มีทุนจดทะเบียนที่เรียกชำระมูลค่าหุ้นแล้ว ณ วันที่ยื่นข้อเสนอ ไม่ต่ำกว่า ๑ ล้านบาท

(๓) กรณีที่ผู้ยื่นข้อเสนอไม่มีมูลค่าสุทธิของกิจการหรือทุนจดทะเบียนหรือมีแต่ไม่เพียงพอที่จะ เข้ายื่นข้อเสนอ ผู้ยื่นข้อเสนอสามารถขอวงเงินสินเชื่อ โดยต้องมีวงเงินสินเชื่อ ๑ ใน ๔ ของมูลค่างบประมาณของ โครงการหรือรายการที่ยื่นข้อเสนอในแต่ละครั้ง (สินเชื่อที่ธนาคารภายในประเทศหรือบริษัทเงินทุนหรือบริษัท เงินทุนหลักทรัพย์ที่ได้รับอนุญาตให้ประกอบกิจการเงินทุนเพื่อการพาณิชย์และประกอบธุรกิจค้าประกันตาม ประกาศของธนาคารแห่งประเทศไทย ตามรายชื่อบริษัทเงินทุนที่ธนาคารแห่งประเทศไทยแจ้งเวียนให้ทราบ โดย พิจารณาจากยอดเงินรวมของวงเงินสินเชื่อที่สำนักงานใหญ่รับรองหรือที่สำนักงานสาขารับรอง (กรณีได้รับมอบ อำนาจจากสำนักงานใหญ่) ซึ่งออกให้แก่ผู้ยื่นข้อเสนอ นับถึงวันยื่นข้อเสนอไม่เกิน ๙๐ วัน

(๔) กรณีตาม (๑) - (๓) ยกเว้นสำหรับกรณีดังต่อไปนี้

(๔.๑) กรณีที่ผู้ยื่นข้อเสนอเป็นหน่วยงานของรัฐ

(๔.๒) นิติบุคคลที่จัดตั้งขึ้นตามกฎหมายไทยที่อยู่ระหว่างการฟื้นฟูกิจการตาม พระราชบัญญัติล้มละลาย (ฉบับที่ ๑๐) พ.ศ. ๒๕๖๑

(๔.๓) งานจ้างก่อสร้าง ที่กรมบัญชีกลางได้ขึ้นทะเบียนผู้ประกอบการงานก่อสร้างแล้ว และ งานจ้างก่อสร้างที่หน่วยงานของรัฐได้มีการจัดทำบัญชีผู้ประกอบการงานก่อสร้างที่มีคุณสมบัติเบื้องต้นไว้แล้ว ก่อนวันที่พระราชบัญญัติการจัดซื้อจัดจ้างและการบริหารพัสดุภาครัฐมีผลใช้บังคับ

#### ๔. วงเงินงบประมาณ

ภายในวงเงินงบประมาณ ๒,๑๕๐,๐๐๐ บาท (หกล้านหนึ่งแสนห้าหมื่นบาทถ้วน)

#### ๕. อัตราค่าปรับ

กำหนดค่าปรับเป็นรายวันเป็นจำนวนเงินตายตัวในอัตราร้อยละ ๐.๒๕ ของราคางานจ้าง

## ๖. หลักเกณฑ์ในการพิจารณาคัดเลือกข้อเสนอ

ใช้เกณฑ์ราคาในการคัดเลือกผู้ที่เสนอราคาต่ำสุดเป็นผู้ชนะการซื้อหรือจ้างหรือเป็นผู้ได้รับการคัดเลือก

## ๗. กำหนดเวลาส่งมอบพัสดุ

กำหนดเวลาแล้วเสร็จภายใน ๑๒๐ วัน นับถัดจากวันลงนามในสัญญา

## ๘. งวดงานและการจ่ายเงิน

จะจ่ายค่าจ้างซึ่งได้รวมภาษีมูลค่าเพิ่มตลอดจนภาษีอากรอื่น ๆ และค่าใช้จ่ายทั้งปวงด้วยแล้วโดยถือราคาเหมารวมเป็นเกณฑ์และกำหนดการจ่ายเงินเป็นจำนวน ๔ งวด โดยมีรายละเอียด ดังนี้

งวดที่ ๑ เป็นจำนวนเงินเป็นอัตราร้อยละ ๒๕ ของค่าจ้างเหมาตามที่ตกลงทำสัญญาว่าจ้างจะจ่ายให้ เมื่อผู้รับจ้างได้ทำการก่อสร้าง ดังนี้

- เมื่องานติดตั้งป้ายประชาสัมพันธ์ (ป้ายชั่วคราว) ของเทศบาลฯ แล้วเสร็จ
- เมื่องานก่อสร้างคูระบายน้ำ ค.ส.ล. ขนาด ๐.๕๐x๐.๕๐x๐.๑๐ เมตร ความยาวไม่น้อยกว่า ๒๓๐.๐๐ เมตร แล้วเสร็จ

กำหนดเวลาแล้วเสร็จ ๓๕ วัน

งวดที่ ๒ เป็นจำนวนเงินเป็นอัตราร้อยละ ๒๕ ของค่าจ้างเหมาตามที่ตกลงทำสัญญาว่าจ้างจะจ่ายให้ เมื่อผู้รับจ้างได้ทำการก่อสร้าง ดังนี้

- เมื่องานก่อสร้างคูระบายน้ำ ค.ส.ล. ขนาด ๐.๕๐x๐.๕๐x๐.๑๐ เมตร ความยาวไม่น้อยกว่า ๒๓๐.๐๐ เมตร แล้วเสร็จ

กำหนดเวลาแล้วเสร็จ ๓๕ วัน

งวดที่ ๓ เป็นจำนวนเงินเป็นอัตราร้อยละ ๒๕ ของค่าจ้างเหมาตามที่ตกลงทำสัญญาว่าจ้างจะจ่ายให้ เมื่อผู้รับจ้างได้ทำการก่อสร้าง ดังนี้

- เมื่องานก่อสร้างคูระบายน้ำ ค.ส.ล. ขนาด ๐.๕๐x๐.๕๐x๐.๑๐ เมตร ความยาวไม่น้อยกว่า ๒๐.๐๐ เมตร แล้วเสร็จ
- เมื่องานก่อสร้างกำแพงกันดิน ค.ส.ล. ความสูงเฉลี่ย ๒.๐๐ - ๒.๕๐ เมตร ความยาวไม่น้อยกว่า ๗.๐๐ เมตร แล้วเสร็จ
- เมื่องานก่อสร้างถนน ค.ส.ล. หน้า ๐.๑๕ เมตร กว้างเฉลี่ย ๒.๓๐ - ๕.๓๐ เมตร ความยาวไม่น้อยกว่า ๑๘๕.๐๐ เมตร หรือพื้นที่ไม่น้อยกว่า ๗๕๐.๐๐ ตารางเมตร แล้วเสร็จ

กำหนดเวลาแล้วเสร็จ ๓๐ วัน

งวดที่ ๔ (งวดสุดท้าย) เป็นจำนวนเงินเป็นอัตราร้อยละ ๒๕ ของค่าจ้างเหมาตามที่ตกลงทำสัญญาว่าจ้างจะจ่ายให้ เมื่อผู้รับจ้างได้ทำการก่อสร้าง ดังนี้

- เมื่องานก่อสร้างถนน ค.ส.ล. หน้า ๐.๑๕ เมตร กว้างเฉลี่ย ๒.๓๐ - ๕.๓๐ เมตร ความยาวไม่น้อยกว่า ๒๗๕.๐๐ เมตร หรือพื้นที่ไม่น้อยกว่า ๑,๑๒๐.๐๐ ตารางเมตร แล้วเสร็จ
- ติดตั้งป้ายประชาสัมพันธ์ (ป้ายโครงการ) ของเทศบาลฯ แล้วเสร็จ

- ทำการก่อสร้างส่วนอื่นๆ ที่เหลือทั้งหมดให้แล้วเสร็จ เรียบร้อย ครบถ้วน ตามแบบรูปรายการ งานก่อสร้าง และสัญญาจ้างทุกประการ รวมทั้งทำสถานที่ก่อสร้างให้สะอาดเรียบร้อย

กำหนดเวลาแล้วเสร็จ ๒๐ วัน

รวมกำหนดเวลาแล้วเสร็จ ๑๒๐ วัน

**\*\* ใช้ตาราง Factor F งานก่อสร้างทาง\*\***

หมายเหตุ แบ่งงวดงานเป็น ๔ งวด รวมระยะเวลาการก่อสร้างจนแล้วเสร็จ ทั้งหมด ๑๒๐ วัน

- ทั้งนี้ผู้รับจ้างสามารถส่งมอบงานงวดใดก่อนหรือหลังได้ หรือจะส่งมอบพร้อมกันทีละหลายงวดก็ได้ เมื่อผู้รับจ้างทำงานก่อสร้างงานนั้นแล้วเสร็จ เรียบร้อยครบถ้วนตามที่รายละเอียดที่ระบุในแต่ละงวดงาน
- ในการส่งงวดงานแต่ละงวดต้องมีผลการทดสอบกำลังอัดประลัยของแท่งตัวอย่างคอนกรีตที่อายุ ๒๘ วัน ในการพิจารณากำลังอัดประลัยเพื่อการตรวจรับงานคอนกรีตก่อนอายุคอนกรีตครบ ๒๘ วัน ให้ตรวจรับได้ แต่ต้องมีผลการทดสอบกำลังอัดประลัยของแท่งตัวอย่าง ที่เก็บจากการเทคอนกรีตโครงสร้างจริง ในหน้างาน ซึ่งต้องมีค่ากำลังอัดประลัยไม่ต่ำกว่าที่กำหนดไว้หรือตามแบบกำหนด ทั้งนี้ อายุของคอนกรีตต้องไม่น้อยกว่า ๗ วัน

ข้อกำหนดเพิ่มเติม เป็นผู้ประกอบการยื่นทะเบียนงานก่อสร้างสาขางานก่อสร้างทาง ไม่น้อยกว่าชั้น ๒ ประเภท หลักเกณฑ์ คุณสมบัติทั่วไป และคุณสมบัติเฉพาะไว้กับกรมบัญชีกลาง

และผลงานเงื่อนไขในการยื่นทะเบียนผู้ประกอบการที่มีสิทธิเป็นผู้ยื่นข้อเสนอต่อหน่วยงานของรัฐ สาขางานก่อสร้างทาง ได้ระบุหนึ่งสัญญาภายใน ๖ ปี ผลงานไม่ต่ำกว่า ๒.๕ ล้านบาท และผลงานรวมภายใน ๑๐ ปี ผลงานไม่ต่ำกว่า ๕ ล้านบาท

#### ๙. ค่าชดเชยสัญญาแบบปรับราคาได้ (K)

ผู้ว่าจ้างและผู้รับจ้าง ตกลงกันให้ใช้สัญญาปรับราคาได้ สำหรับงานก่อสร้างตามสัญญา จะนำมาใช้ในกรณีที่ค่างานก่อสร้างลดลงหรือเพิ่มขึ้น ตามเงื่อนไข หลักเกณฑ์ สูตรและวิธีคำนวณที่ใช้กับสัญญาแบบปรับราคาได้ตามมติคณะรัฐมนตรี เมื่อวันที่ ๒๒ สิงหาคม ๒๕๓๒ เรื่อง การพิจารณาช่วยเหลือผู้ประกอบการอาชีพงานก่อสร้าง ตามหนังสือสำนักเลขาธิการคณะรัฐมนตรีที่ นร ๐๒๐๗/ว ๑๐๙ ลงวันที่ ๒๔ สิงหาคม ๒๕๓๒

สูตรการปรับราคา (สูตรค่า K) จะต้องคงที่ที่ระดับที่กำหนดไว้ในสัญญา หรือภายในระยะเวลาที่ได้ขยายออกไป โดยจะใช้สูตรของทางราชการที่ได้ระบุไว้ในเอกสารแนบท้าย

#### ๑๐. กำหนดระยะเวลารับประกันความชำรุดบกพร่อง

ผู้รับจ้างต้องประกันความชำรุดบกพร่องระยะเวลา ๒ ปี นับถัดจากวันที่คณะกรรมการตรวจรับพัสดุ โดยจะต้องจัดการซ่อมแซมแก้ไขให้ใช้งานได้ติดตั้งเดิมภายใน ๑๕ วัน นับถัดจากวันที่ได้รับแจ้งความชำรุดบกพร่อง

.....

คณะกรรมการจัดทำรายละเอียดขอบเขตของงานประกอบการจัดทำแบบรูปรายการงานก่อสร้าง  
โครงการก่อสร้างถนน ค.ส.ล. พร้อมคูระบายน้ำ ค.ส.ล. ชุมชนบ้านร่วมใจ หมู่ที่ ๑ ได้ตรวจสอบแล้ว

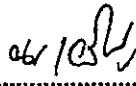
(ลงชื่อ) .....  ..... ประธานกรรมการ  
(นายนิพัทธ์ เจริญการ)  
ผู้อำนวยการกองช่าง

(ลงชื่อ) .....  ..... กรรมการ  
(นายอัศวิน พลคชา)  
วิศวกรโยธาชำนาญการ

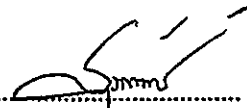
(ลงชื่อ) .....  ..... กรรมการ  
(นายสุรชัย บุตรทองดี)  
ผู้ช่วยนายช่างเขียนแบบ



โครงการก่อสร้างถนน ค.ส.ล. พร้อมคูระบายน้ำ ค.ส.ล. ชุมชนบ้านรวมใจ หมู่ที่ 1

สถานที่ก่อสร้าง : บริเวณถนนศรีสุทัศน์ หมู่ที่ 1

ตำบลรัชฎา อำเภอเมือง จังหวัดภูเก็ต

โครงการก่อสร้าง ประจำปีงบประมาณ พ.ศ. 2568

แบบเลขที่ 011/2568

กองช่าง เทศบาลตำบลรัชฎา











ประเทศไทย โทร. 2556

กระทรวง อ.ร.ร. หรือผู้ควบคุม  
อ.ร.ร. ผู้รับใบอนุญาต ก่อสร้าง

นายสุวิทย์ วัฒนชัย  
ผู้อำนวยการ

นายสุวิทย์ วัฒนชัย  
ผู้อำนวยการ

นายสุวิทย์ วัฒนชัย  
ผู้อำนวยการ

นายสุวิทย์ วัฒนชัย  
ผู้อำนวยการ

นายสุวิทย์ วัฒนชัย  
ผู้อำนวยการ

นายสุวิทย์ วัฒนชัย  
ผู้อำนวยการ

นายสุวิทย์ วัฒนชัย  
ผู้อำนวยการ

นายสุวิทย์ วัฒนชัย  
ผู้อำนวยการ

นายสุวิทย์ วัฒนชัย  
ผู้อำนวยการ

นายสุวิทย์ วัฒนชัย  
ผู้อำนวยการ

นายสุวิทย์ วัฒนชัย  
ผู้อำนวยการ

ภาคผนวก 1

ตารางการก่อสร้างแผนการใช้พื้นที่ผลิตภายในประเทศ  
โครงการ.....

รายการวัสดุหรืออุปกรณ์ที่ใช้ในโครงการ  
แผนการใช้พื้นที่ผลิตภายในประเทศ

ลำดับ	ประเภท	หน่วย	ปริมาณ	ราคาต่อหน่วย (บาท)	มูลค่า (บาท)	ชื่อ
1						
2						
3						
4						
5						
รวม						

วันที่.....ผู้ควบคุมสร้าง

หมายเหตุ :

ราคาต่อหน่วยที่ใช้ในตารางการก่อสร้างแผนการใช้พื้นที่ผลิตภายในประเทศ เป็นราคาตามใบแจ้งปริมาณงาน และราคาซึ่งแนบสัญญาก่อสร้าง ซึ่งจัดทำตามหนังสือคั่นที่ส่ง กค(ทว) 0485-2/ว78 ลง 31 มกราคม 2565 ในกรณีที่ใช้กับวิธีอื่นเฉพาะเจาะจง ก็ให้ใช้เหมือนกัน เว้นแต่กรณีที่วงเงินการก่อสร้างก่อสร้างไม่เกิน 500,000 บาท และกรณีที่ระยะเวลาดำเนินการตามสัญญาไม่เกิน 60 วัน

ภาคผนวก 2

ตารางการก่อสร้างแผนการใช้พื้นที่ผลิตภายในประเทศ  
โครงการ.....

รายการวัสดุหรืออุปกรณ์ที่ใช้ในโครงการ  
แผนการใช้พื้นที่ผลิตภายในประเทศ

ปริมาณการใช้วัสดุหรืออุปกรณ์.....(ตัน)

ลำดับ	ประเภท	หน่วย	ปริมาณ	ชื่อ
1				
2				
3				
4				
5				
รวม				

วันที่.....ผู้ควบคุมสร้าง

ข้อกำหนดเกี่ยวกับวิธีการใช้วัสดุก่อสร้างและครุภัณฑ์ตามสัญญาก่อสร้าง  
เพื่อส่งเสริมการค้า/ผลิตภัณฑ์ที่ผลิตในประเทศไทย

- ผู้รับจ้างต้องใช้วัสดุหรือครุภัณฑ์ที่เป็นส่วนหนึ่งของงานก่อสร้าง(ถ้ามี) ตามโครงการก่อสร้างนี้ โดยต้องเป็นวัสดุหรือครุภัณฑ์ที่ผลิตในประเทศไทย ไม่ข้อยกเว้นว่าร้อยละ 60 ของมูลค่าวัสดุก่อสร้างที่ใช้ในโครงการก่อสร้างนี้ ซึ่งข้อยกเว้นอาจมีวัสดุหรือครุภัณฑ์ที่เป็นเหล็ก จะต้องใช้วัสดุหรือครุภัณฑ์ที่เป็นเหล็ก เป็นสินค้าผลิตภายในประเทศไทย ไม่ข้อยกเว้นว่าร้อยละ 90 ของปริมาณเหล็กที่ใช้ตามสัญญาก่อสร้างนี้
- ผู้รับจ้าง ต้องส่งมอบราคา ต้องจัดทำแผนการใช้พื้นที่ผลิตภายในประเทศ และแผนภาคผนวก 1 และภาคผนวก 2 โดยยื่นให้ผู้จ้าง ภายใน 60 วัน นับถัดจากวันลงนามในสัญญา ทั้งนี้โดยให้แนบ ตารางภาคผนวก 1 และภาคผนวก 2 ไปด้วยกัน เว้นแต่กรณีที่ระยะเวลาดำเนินการตามสัญญาไม่เกิน 60 วัน หากผู้รับจ้างไม่แนบแผนตามเวลาที่กำหนด ถือว่าผู้รับจ้างผลิตสัญญา ผู้จ้างมีสิทธิ์ยกเลิกสัญญาได้
- แผนการใช้วัสดุหรือครุภัณฑ์ที่ผู้รับจ้างเสนอ สามารถปรับเปลี่ยนได้ตามความเป็นจริง เพื่อให้ ผู้ลูกค้า/บริษัทร การใช้วัสดุหรือครุภัณฑ์ ซึ่งเป็นผลิตภัณฑ์ที่ผลิตในประเทศไทย ไม่ข้อยกเว้นว่าร้อยละ 60 ทั้งนี้ผู้รับจ้างต้องแจ้งการ ปรับแผนให้ผู้จ้างก่อสร้างทราบก่อนดำเนินการนำวัสดุ ก่อสร้าง ตามแผนที่ปรับใหม่มาใช้ล่วงหน้า อย่างน้อย 7 วัน ทั้งนี้ต้องผ่านการส่งมอบงานแต่ละงวด
- ผู้รับจ้างต้องแสดงแหล่งผลิตฐานเพื่อประกอบการพิจารณาว่าวัสดุหรือครุภัณฑ์หรือครุภัณฑ์ที่ผลิตภายในประเทศไทย โดยอย่างหนึ่งแล้วแต่กรณีแสดงให้ผู้จ้างและผู้จ้างรองขอม เพื่อประกอบการตรวจสอบของผู้จ้างว่าวัสดุหรือครุภัณฑ์ที่ผู้รับจ้างนำมาใช้เป็นผลิตภัณฑ์ที่ผลิตในประเทศไทยหรือไม่ ดังนี้
  - สำเนาใบรับรองสินค้าที่ผลิตในประเทศไทย Made in Thailand (MIT) ที่ออกโดย สมาคมอุตสาหกรรมแห่งประเทศไทย
  - ฉลากสินค้า ที่แสดงว่าเป็นสินค้าที่ผลิตในประเทศไทย
  - หลักฐานแหล่งที่ตั้งของแหล่งผลิต ที่สามารถแสดงได้ว่าเป็นวัสดุหรือครุภัณฑ์ที่ผลิตภายในประเทศไทย เช่น คำแห่ง ที่ตั้งโรงงาน วิทยากรย บอร์ด เป็นต้น



# แบบป้ายประชาสัมพันธ์ (ป้ายไ้มการ) ของเทศบาลตำบลริษฎา

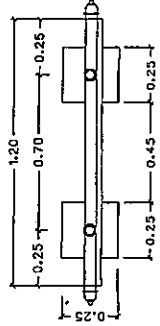

แปลน

มาตราส่วน 1:25

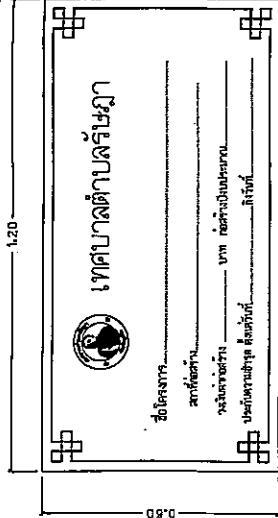

แบบขยายป้าย

มาตราส่วน 1:25

- รายการประกอบแบบ
- เสา, โครงป้ายทาสีขาว ใช้น้ำมัน
  - ตัวหนังสือติดกอร์สีขาว, พื้นสติ๊กเกอร์สีเขียว
  - ขนาดตัวหนังสือกำหนดตามความเหมาะสม ขอความตามแบบกำหนด
  - แผ่นหลัง ขนาดกว้าง 0.60 เมตร ยาว 1.20 เมตร
- หมายเหตุ
- จุดก่อสร้างกำหนดตามความเหมาะสมในสนาม ส่วนกรณีเองพื้นที่ได้ชัดเจน
  - กอนทาสีจริงให้ทาสีสีส้มก่อน 2 ครั้ง
  - รายละเอียดข้อความป้ายกำหนดในภายหลัง
  - จุดติดตั้งป้ายให้ผู้รับจ้างติดตั้งแทนป้ายไว้ บริเวณพื้นที่ก่อสร้าง (จะระบุภายหลัง) จำนวน 1 ป้าย
  - วัสดุที่ใช้ทำแผ่นป้ายให้ใช้แผ่นเหล็กชุบ ทนกว่า 12 มิลลิเมตร ขนาดกว้าง ไม่น้อยกว่า 0.60 เมตร ยาว ไม่น้อยกว่า 1.20 เมตร
- \*\*\* กรณีดำเนินการก่อสร้างแล้วเสร็จ \*\*\*
- ติดตั้งให้แล้วเสร็จภายในวันส่งมอบงาน งดส่งท้าย

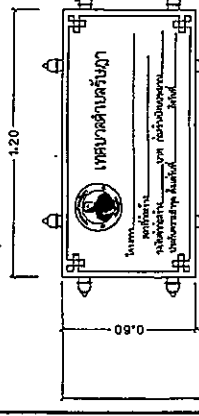

รูปด้านหน้า

มาตราส่วน 1:25

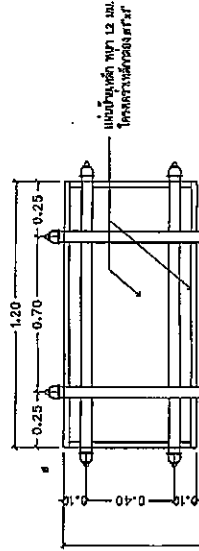

แบบขยายโครงสร้าง

มาตราส่วน 1:25

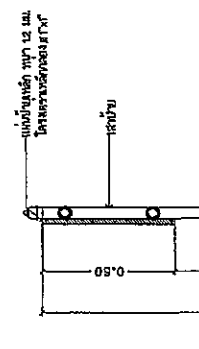

รูปด้านข้าง

มาตราส่วน 1:25



เทศบาลตำบลริษฎา พ.ศ. 2568  
 ที่ตั้ง: ถนนสาย 100, ตำบลริษฎา, อำเภอเมือง, จังหวัดบุรีรัมย์

นายกเทศมนตรี  
 นายสมชาย ใจดี

รองนายกเทศมนตรี  
 นายสมชาย ใจดี

หัวหน้ากองช่าง  
 นายสมชาย ใจดี

วิศวกร  
 นายสมชาย ใจดี

ช่างเทคนิค  
 นายสมชาย ใจดี

ช่างเขียน  
 นายสมชาย ใจดี

ช่างพิมพ์  
 นายสมชาย ใจดี

ช่างเชื่อม  
 นายสมชาย ใจดี

ช่างทาสี  
 นายสมชาย ใจดี

ช่างตัดหญ้า  
 นายสมชาย ใจดี

ช่างซ่อมรถ  
 นายสมชาย ใจดี

ช่างซ่อมเครื่องใช้ไฟฟ้า  
 นายสมชาย ใจดี

ช่างซ่อมเครื่องจักร  
 นายสมชาย ใจดี

ช่างซ่อมเครื่องปั้นดินเผา  
 นายสมชาย ใจดี

ช่างซ่อมเครื่องปั้นดินเผา  
 นายสมชาย ใจดี

ช่างซ่อมเครื่องปั้นดินเผา  
 นายสมชาย ใจดี

ช่างซ่อมเครื่องปั้นดินเผา  
 นายสมชาย ใจดี

ช่างซ่อมเครื่องปั้นดินเผา  
 นายสมชาย ใจดี

ช่างซ่อมเครื่องปั้นดินเผา  
 นายสมชาย ใจดี

ช่างซ่อมเครื่องปั้นดินเผา  
 นายสมชาย ใจดี

ช่างซ่อมเครื่องปั้นดินเผา  
 นายสมชาย ใจดี

ช่างซ่อมเครื่องปั้นดินเผา  
 นายสมชาย ใจดี

ช่างซ่อมเครื่องปั้นดินเผา  
 นายสมชาย ใจดี

ช่างซ่อมเครื่องปั้นดินเผา  
 นายสมชาย ใจดี

ช่างซ่อมเครื่องปั้นดินเผา  
 นายสมชาย ใจดี

ช่างซ่อมเครื่องปั้นดินเผา  
 นายสมชาย ใจดี

# แบบป้ายประชาสัมพันธ์ (ป้ายโครงการ)

มาตราส่วน 1:25



ประเทศไทย พ.ศ. ๒๕๖๕

กระทรวงทรัพยากรธรรมชาติและสิ่งแวดล้อม  
กรมส่งเสริมการเกษตร

กรมส่งเสริมการเกษตร  
กองส่งเสริมการเกษตร

นาย อ. วิวัฒน์ อ. วิวัฒน์ อ. วิวัฒน์

นาย อ. วิวัฒน์ อ. วิวัฒน์ อ. วิวัฒน์

นาย อ. วิวัฒน์ อ. วิวัฒน์ อ. วิวัฒน์

นาย อ. วิวัฒน์ อ. วิวัฒน์ อ. วิวัฒน์

นาย อ. วิวัฒน์ อ. วิวัฒน์ อ. วิวัฒน์

นาย อ. วิวัฒน์ อ. วิวัฒน์ อ. วิวัฒน์

นาย อ. วิวัฒน์ อ. วิวัฒน์ อ. วิวัฒน์

นาย อ. วิวัฒน์ อ. วิวัฒน์ อ. วิวัฒน์

นาย อ. วิวัฒน์ อ. วิวัฒน์ อ. วิวัฒน์

นาย อ. วิวัฒน์ อ. วิวัฒน์ อ. วิวัฒน์

นาย อ. วิวัฒน์ อ. วิวัฒน์ อ. วิวัฒน์

นาย อ. วิวัฒน์ อ. วิวัฒน์ อ. วิวัฒน์

นาย อ. วิวัฒน์ อ. วิวัฒน์ อ. วิวัฒน์

นาย อ. วิวัฒน์ อ. วิวัฒน์ อ. วิวัฒน์

นาย อ. วิวัฒน์ อ. วิวัฒน์ อ. วิวัฒน์

นาย อ. วิวัฒน์ อ. วิวัฒน์ อ. วิวัฒน์

นาย อ. วิวัฒน์ อ. วิวัฒน์ อ. วิวัฒน์

- ก่อดำรงถนน ค.ส.ล. หน้า 0.15 ม. กว้างเฉลี่ย 2.30 - 5.30 ม. ความยาวไม่น้อยกว่า 400.00 ตร.ม. หรือพื้นที่ไม่น้อยกว่า 1,070.00 ตร.ม.
- ก่อดำรงอุระบายน้ำ ค.ส.ล. ขนาด 0.50 x 0.50 x 0.10 ม. ความยาวไม่น้อยกว่า 520.00 ม.
- ก่อดำรงกำแพงกันดิน ค.ส.ล. สูงเฉลี่ย 2.00-2.50 ม. ความยาวไม่น้อยกว่า 7.00 ม.
- ตีเส้นจราจร Theomples Point (White) หรือพื้นที่ไม่น้อยกว่า 312.00 ตร.ม.

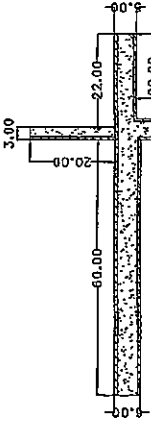

กำแพงกันดิน ค.ส.ล. สูงเฉลี่ย 2.00-2.50 ม.  
ความยาวไม่น้อยกว่า 7.00 ม.

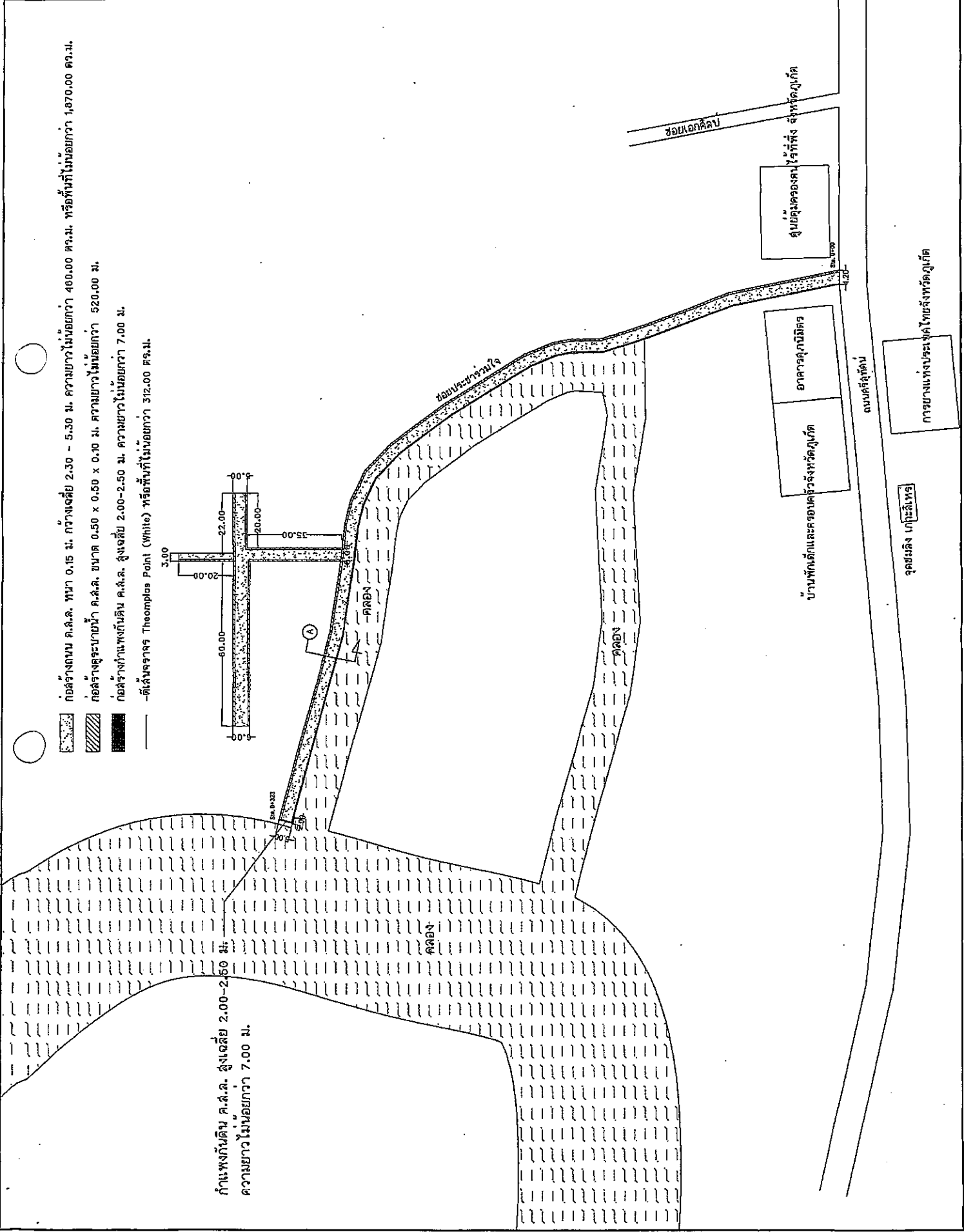

หน้าดิน	08
หน้าดิน	15
หน้าดิน	15
หน้าดิน	15



กรมทรัพยากรธรรมชาติและสิ่งแวดล้อม  
 กระทรวงทรัพยากรธรรมชาติและสิ่งแวดล้อม  
 กรมส่งเสริมการเกษตร  
 กรมส่งเสริมการเกษตร

นายสุวิทย์ อธิสุข  
 นายสุวิทย์ อธิสุข  
 นายสุวิทย์ อธิสุข

นายสุวิทย์ อธิสุข  
 นายสุวิทย์ อธิสุข  
 นายสุวิทย์ อธิสุข

นายสุวิทย์ อธิสุข  
 นายสุวิทย์ อธิสุข  
 นายสุวิทย์ อธิสุข

นายสุวิทย์ อธิสุข  
 นายสุวิทย์ อธิสุข  
 นายสุวิทย์ อธิสุข

นายสุวิทย์ อธิสุข  
 นายสุวิทย์ อธิสุข  
 นายสุวิทย์ อธิสุข

นายสุวิทย์ อธิสุข  
 นายสุวิทย์ อธิสุข  
 นายสุวิทย์ อธิสุข

นายสุวิทย์ อธิสุข  
 นายสุวิทย์ อธิสุข  
 นายสุวิทย์ อธิสุข

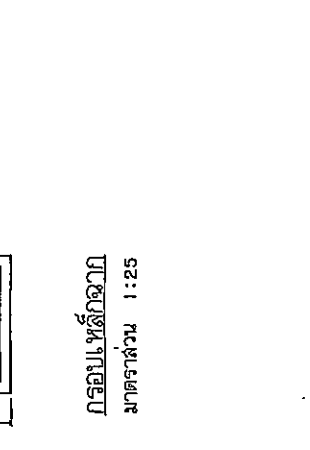
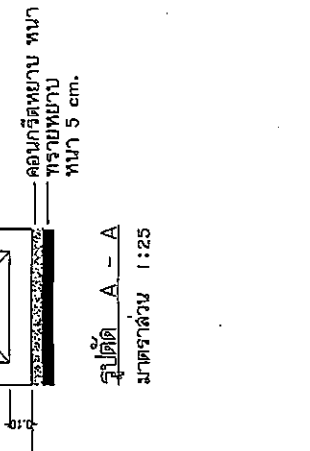
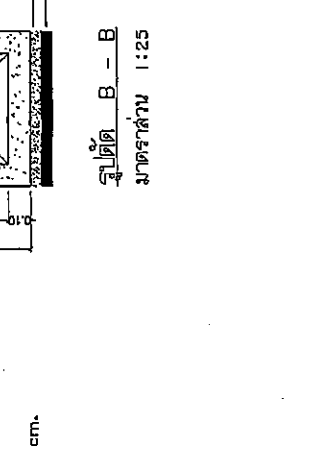
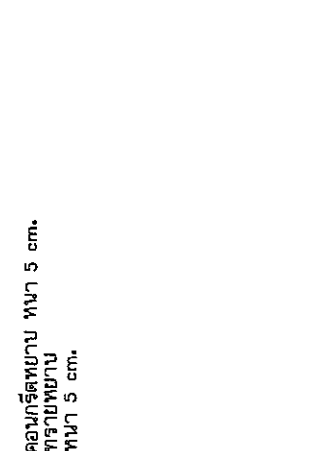
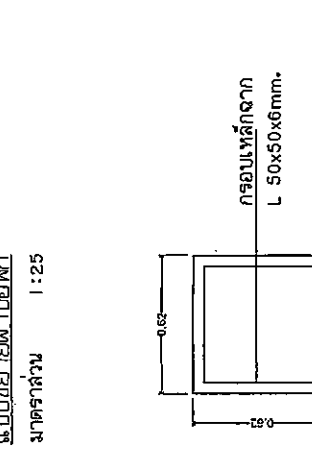
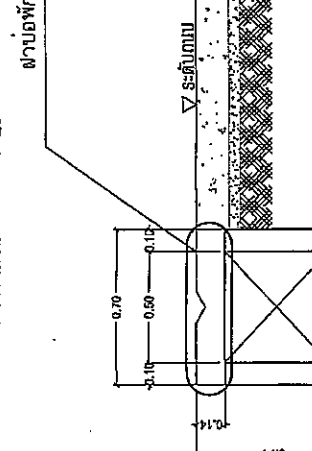
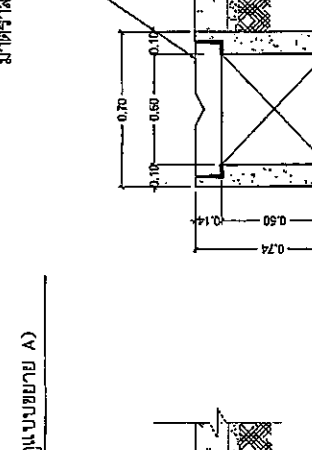
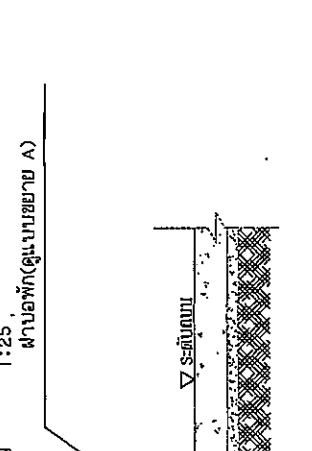
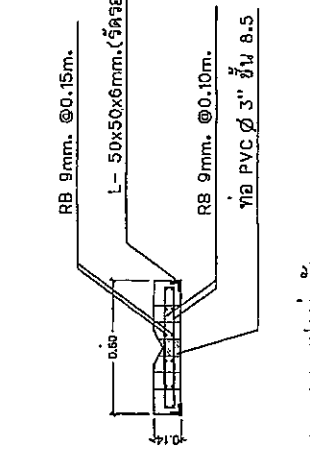
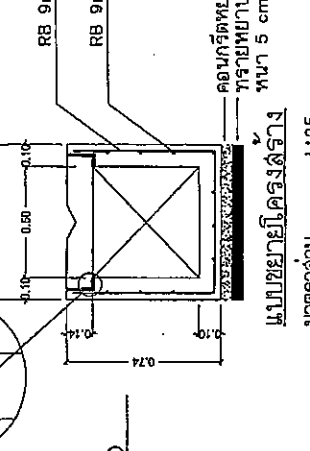
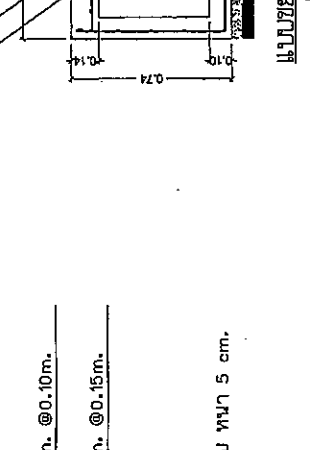
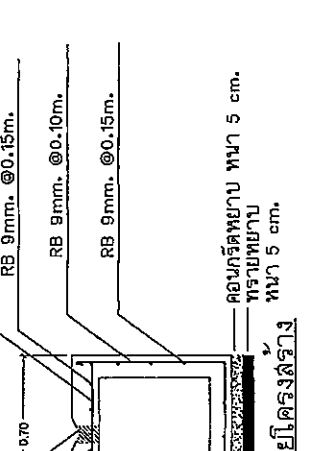
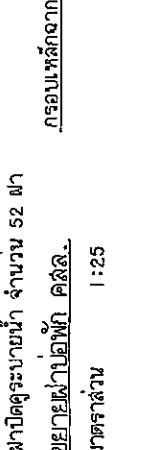
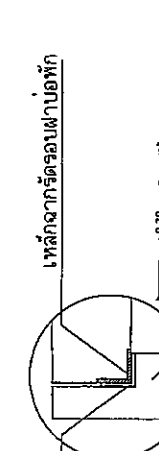
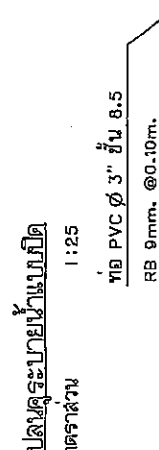
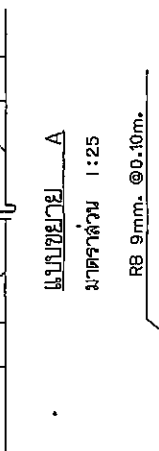
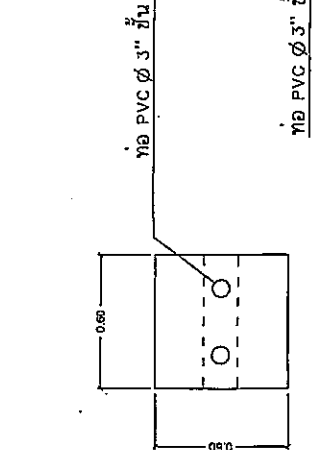
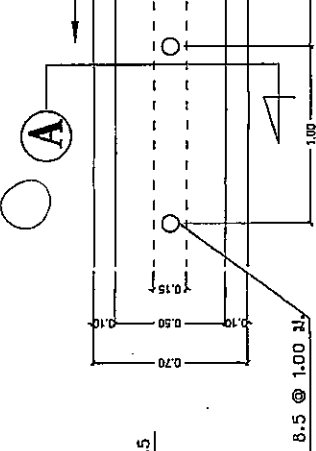
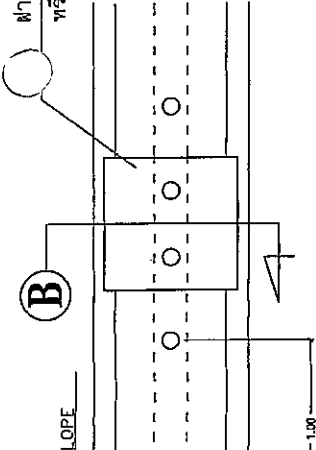
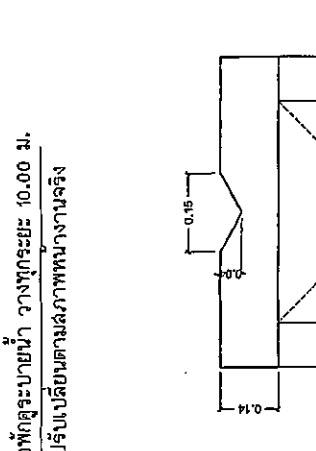

ผ่าบ่อพักดูระยะบายน้ำ วางทุกระยะ 10.00 ม.  
 หรือปรับเป็นลอนตามสภาพทางงานจริง

แบบขยาย A  
 มาตรฐาน 1:25  
 ท่อ PVC Ø 3" ชั้น 8.5  
 RB 9mm. Ø0.10m.  
 RB 9mm. Ø0.15m.  
 RB 9mm. Ø0.10m.  
 RB 9mm. Ø0.15m.  
 คอนกรีตหยาบหนา 5 cm.  
 ทรายหยาบหนา 5 cm.

แบบขยายโครงสร้าง  
 มาตรฐาน 1:25  
 ผ่าบ่อพัก(ดูแบบขยาย A)

แบบขยายโครงสร้าง  
 มาตรฐาน 1:25  
 ผ่าบ่อพัก(ดูแบบขยาย A)

รูปตัด B-B  
 มาตรฐาน 1:25

แบบขยายหน้าแบบยึด  
 มาตรฐาน 1:25

แบบขยายหน้าแบบยึด  
 มาตรฐาน 1:25

แบบขยายโครงสร้าง  
 มาตรฐาน 1:25

แบบขยายโครงสร้าง  
 มาตรฐาน 1:25

รูปตัด A-A  
 มาตรฐาน 1:25

ผ่าบ่อพักดูระยะบายน้ำ จำนวน 52 ผ่า  
 ขยายหน้าบ่อพัก คสล.  
 มาตรฐาน 1:25

ผ่าบ่อพักดูระยะบายน้ำ จำนวน 52 ผ่า  
 ขยายหน้าบ่อพัก คสล.  
 มาตรฐาน 1:25

แบบขยายหน้าบ่อพัก  
 มาตรฐาน 1:25

แบบขยายหน้าบ่อพัก  
 มาตรฐาน 1:25

รูปตัด A-A  
 มาตรฐาน 1:25

กรอบเหล็กฉาก  
 มาตรฐาน 1:25

กรอบเหล็กฉาก  
 มาตรฐาน 1:25

กรอบเหล็กฉาก  
 มาตรฐาน 1:25

กรอบเหล็กฉาก  
 มาตรฐาน 1:25

รูปตัด A-A  
 มาตรฐาน 1:25

กรอบเหล็กฉาก  
 มาตรฐาน 1:25

กรอบเหล็กฉาก  
 มาตรฐาน 1:25

กรอบเหล็กฉาก  
 มาตรฐาน 1:25

กรอบเหล็กฉาก  
 มาตรฐาน 1:25

รูปตัด A-A  
 มาตรฐาน 1:25

กรอบเหล็กฉาก  
 มาตรฐาน 1:25

กรอบเหล็กฉาก  
 มาตรฐาน 1:25

กรอบเหล็กฉาก  
 มาตรฐาน 1:25

กรอบเหล็กฉาก  
 มาตรฐาน 1:25

รูปตัด A-A  
 มาตรฐาน 1:25



กรมโยธาธิการและผังเมือง

กรมโยธาธิการและผังเมือง  
กรมโยธาธิการและผังเมือง  
กรมโยธาธิการและผังเมือง

กรมโยธาธิการและผังเมือง

กรมโยธาธิการและผังเมือง

กรมโยธาธิการและผังเมือง

กรมโยธาธิการและผังเมือง

กรมโยธาธิการและผังเมือง

กรมโยธาธิการและผังเมือง

กรมโยธาธิการและผังเมือง

กรมโยธาธิการและผังเมือง

กรมโยธาธิการและผังเมือง

กรมโยธาธิการและผังเมือง

กรมโยธาธิการและผังเมือง

กรมโยธาธิการและผังเมือง

กรมโยธาธิการและผังเมือง

กรมโยธาธิการและผังเมือง

กรมโยธาธิการและผังเมือง

กรมโยธาธิการและผังเมือง

กรมโยธาธิการและผังเมือง

กรมโยธาธิการและผังเมือง

กรมโยธาธิการและผังเมือง

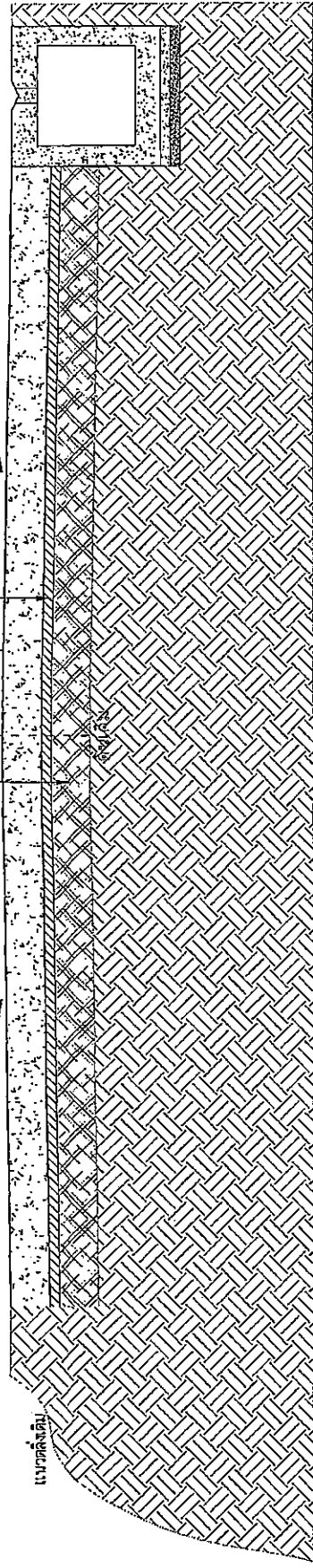
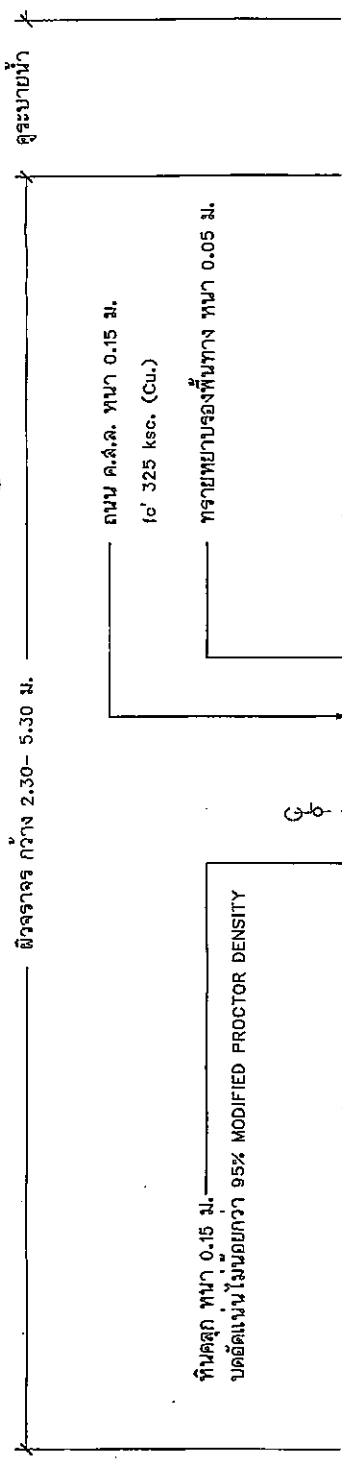

### รูปตัดขยายถนน A-A

มาตราส่วน 1:25  
ตัดเส้นจราจรสีทาสีด้วยสีทอริโมพลาสติก กว้าง 0.15 ม.  
(เส้นขอบทาง)

### ผิวจราจร

ตัดเส้นจราจรสีทาสีด้วยสีทอริโมพลาสติก กว้าง 0.15 ม.  
(เส้นขอบทาง)

### แบบขยายตัดเส้นแบ่งช่องจราจร

มาตราส่วน 1:25













กรมส่งเสริมการเกษตร พ.ศ. 2558

โครงการ  
ก่อสร้างระบบน้ำชลประทาน  
ค.ส.ร. อุบลราชธานี พุทธ 1

ผู้อำนวยการ  
น.ร. สุวิทย์ ธรรมะ

วิศวกร  
นายสุวิทย์ ธรรมะ

นักเขียนแบบ  
นายสุวิทย์ ธรรมะ

ช่างเทคนิค  
นายสุวิทย์ ธรรมะ

ช่างเทคนิค  
นายสุวิทย์ ธรรมะ

ช่างเทคนิค  
นายสุวิทย์ ธรรมะ

ช่างเทคนิค  
นายสุวิทย์ ธรรมะ

ช่างเทคนิค  
นายสุวิทย์ ธรรมะ

ช่างเทคนิค  
นายสุวิทย์ ธรรมะ

ช่างเทคนิค  
นายสุวิทย์ ธรรมะ

ช่างเทคนิค  
นายสุวิทย์ ธรรมะ

ช่างเทคนิค  
นายสุวิทย์ ธรรมะ

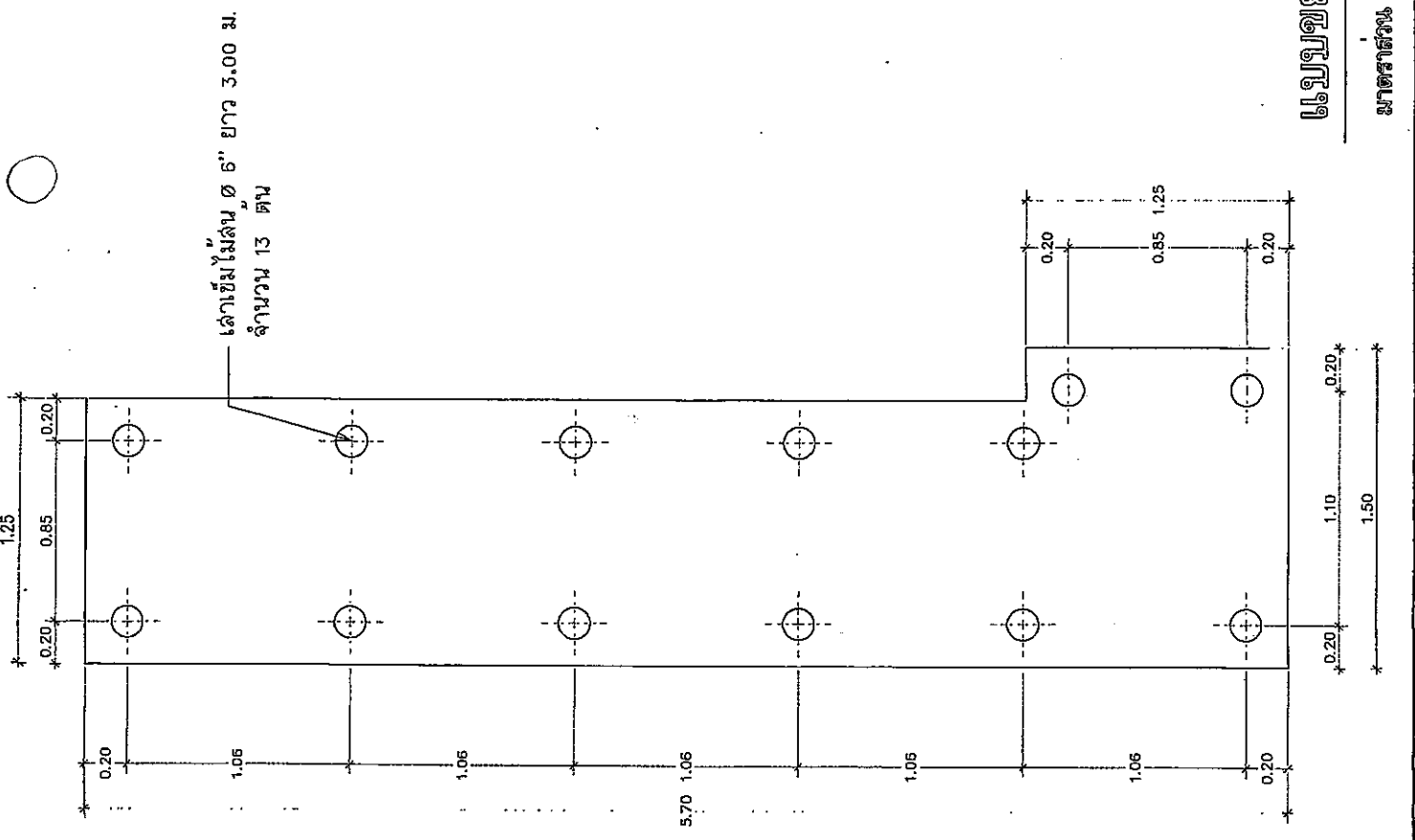

# แบบขยายโครงสร้างกำแพงกันดิน

1:50

# แบบขยายเสาเข็มไม้สน

1:50

มาตราส่วน