



## ประกาศเทศบาลตำบลรัชฎา

เรื่อง ประกวดราคาจ้างก่อสร้างโครงการเสริมผิวจราจรด้วยแอสฟัลต์ติกคอนกรีต (ลาดทับ) ซอยสาครเขต หมู่ที่ ๓ ด้วยวิธีประกวดราคาอิเล็กทรอนิกส์ (e-bidding)

เทศบาลตำบลรัชฎา มีความประสงค์จะประกวดราคาจ้างก่อสร้างโครงการเสริมผิวจราจรด้วยแอสฟัลต์ติกคอนกรีต (ลาดทับ) ซอยสาครเขต หมู่ที่ ๓ ด้วยวิธีประกวดราคาอิเล็กทรอนิกส์ (e-bidding) ราคากลางของงานจ้างก่อสร้าง ในการประกวดราคาครั้งนี้ เป็นเงินทั้งสิ้น ๑,๔๗๖,๔๗๕.๘๐ บาท (หนึ่งล้านสี่แสนเจ็ดหมื่นหกพันสี่ร้อยเจ็ดสิบห้าบาทแปดสิบสตางค์) ตามรายการ ดังนี้

โครงการเสริมผิวจราจรด้วย	จำนวน	๑	โครงการ
แอสฟัลต์ติกคอนกรีต (ลาดทับ)			
ซอยสาครเขต หมู่ที่ ๓			

ผู้ยื่นข้อเสนอจะต้องมีคุณสมบัติ ดังต่อไปนี้

๑. มีความสามารถตามกฎหมาย
๒. ไม่เป็นบุคคลล้มละลาย
๓. ไม่อยู่ระหว่างเลิกกิจการ

๔. ไม่เป็นบุคคลซึ่งอยู่ระหว่างถูกระงับการยื่นข้อเสนอหรือทำสัญญากับหน่วยงานของรัฐไว้ชั่วคราว เนื่องจากเป็นผู้ที่ไม่ผ่านเกณฑ์การประเมินผลการปฏิบัติงานของผู้ประกอบการตามระเบียบ ที่รัฐมนตรีว่าการกระทรวงการคลังกำหนดตามที่ประกาศเผยแพร่ในระบบเครือข่ายสารสนเทศของกรมบัญชีกลาง

๕. ไม่เป็นบุคคลซึ่งถูกระงับชื่อไว้ในบัญชีรายชื่อผู้ทำงานและได้แจ้งเวียนชื่อให้เป็นผู้ทำงาน ของหน่วยงานของรัฐในระบบเครือข่ายสารสนเทศของกรมบัญชีกลาง ซึ่งรวมถึงนิติบุคคลที่ผู้ทำงานเป็นหุ้นส่วนผู้จัดการ กรรมการผู้จัดการ ผู้บริหาร ผู้มีอำนาจในการดำเนินงานในกิจการของนิติบุคคลนั้นด้วย

๖. มีคุณสมบัติและไม่มีลักษณะต้องห้ามตามที่คณะกรรมการนโยบายการจัดซื้อจัดจ้างและการบริหารพัสดุภาครัฐกำหนดในราชกิจจานุเบกษา

๗. เป็นนิติบุคคลผู้มีอาชีพรับจ้างงานที่ประกวดราคาอิเล็กทรอนิกส์ดังกล่าว

๘. ไม่เป็นผู้มีผลประโยชน์ร่วมกันกับผู้ยื่นข้อเสนอรายอื่นที่เข้ายื่นข้อเสนอให้แก่เทศบาลตำบลรัชฎา ณ วันประกาศประกวดราคาอิเล็กทรอนิกส์ หรือไม่เป็นผู้กระทำการอันเป็นการขัดขวางการแข่งขันราคาอย่างเป็นธรรม ในการประกวดราคาอิเล็กทรอนิกส์ครั้งนี้

๙. ไม่เป็นผู้ได้รับเอกสิทธิ์หรือความคุ้มกัน ซึ่งอาจปฏิเสธไม่ยอมขึ้นศาลไทย เว้นแต่รัฐบาลของผู้ยื่นข้อเสนอได้มีคำสั่งสละเอกสิทธิ์และความคุ้มกันเช่นนั้น

๑๐. ผู้ยื่นข้อเสนอต้องมีผลงานก่อสร้างประเภทเดียวกันกับผลงานที่ประกวดราคาจ้างก่อสร้างในวงเงินไม่น้อยกว่า ๖๘๐,๐๐๐.๐๐ บาท (หกแสนแปดหมื่นบาทถ้วน) และเป็นผลงานที่เป็นคู่สัญญาโดยตรงกับหน่วยงานของรัฐ หรือหน่วยงานเอกชนที่ เทศบาลตำบลรัชฎา เชื่อถือ

๑๑. ผู้ยื่นข้อเสนอที่ยื่นข้อเสนอในรูปแบบของ "กิจการร่วมค้า" ต้องมีคุณสมบัติดังนี้

กรณีที่ข้อตกลงระหว่างผู้เข้าร่วมค้ากำหนดให้ผู้เข้าร่วมค้ารายใดรายหนึ่งเป็นผู้เข้าร่วมค้าหลัก ข้อตกลงระหว่างผู้เข้าร่วมค้าจะต้องมีการกำหนดสัดส่วนหน้าที่และความรับผิดชอบในปริมาณงาน สิ่งของ หรือมูลค่า ตามสัญญาของผู้เข้าร่วมค้าหลักมากกว่าผู้เข้าร่วมค้ารายอื่นทุกราย

กรณีที่ข้อตกลงระหว่างผู้เข้าร่วมค้ากำหนดให้ผู้เข้าร่วมค้ารายใดรายหนึ่งเป็นผู้เข้าร่วมค้าหลัก กิจการร่วมค่านั้นต้องใช้ผลงานของผู้เข้าร่วมค้าหลักรายเดียวเป็นผลงานของกิจการร่วมค้าที่ยื่นข้อเสนอ

สำหรับข้อตกลงระหว่างผู้เข้าร่วมค้าที่ไม่ได้กำหนดให้ผู้เข้าร่วมค้ารายใดเป็นผู้เข้าร่วมค้าหลัก ผู้เข้าร่วมค้าทุกรายจะต้องมีคุณสมบัติครบถ้วนตามเงื่อนไขที่กำหนดไว้ในเอกสารเชิญชวน หรือหนังสือเชิญชวน

กรณีที่ข้อตกลงระหว่างผู้เข้าร่วมค้ากำหนดให้มีการมอบหมายผู้เข้าร่วมค้ารายใดรายหนึ่งเป็นผู้ยื่นข้อเสนอ ในนามกิจการร่วมค้า การยื่นข้อเสนอดังกล่าวไม่ต้องมีหนังสือมอบอำนาจ

สำหรับข้อตกลงระหว่างผู้เข้าร่วมค้าที่ไม่ได้กำหนดให้ผู้เข้าร่วมค้ารายใดเป็นผู้ยื่นข้อเสนอ ผู้เข้าร่วมค้าทุกรายจะต้องลงลายมือชื่อในหนังสือมอบอำนาจให้ผู้เข้าร่วมค้ารายใดรายหนึ่งเป็นผู้ยื่นข้อเสนอในนาม กิจการร่วมค้า

๑๒. ผู้ยื่นข้อเสนอต้องลงทะเบียนที่มีข้อมูลถูกต้องครบถ้วนในระบบจัดซื้อจัดจ้างภาครัฐด้วย อิเล็กทรอนิกส์ (Electronic Government Procurement : e-GP) ของกรมบัญชีกลาง

๑๓. ผู้ยื่นข้อเสนอต้องมีมูลค่าสุทธิของกิจการ ดังนี้

(๑) กรณีผู้ยื่นข้อเสนอเป็นนิติบุคคลที่จัดตั้งขึ้นตามกฎหมายไทยซึ่งได้จดทะเบียนเกินกว่า ๑ ปี ต้องมีมูลค่าสุทธิของกิจการ จากผลต่างระหว่างสินทรัพย์สุทธิหักด้วยหนี้สินสุทธิ ที่ปรากฏในงบแสดงฐานะการเงินที่มีการตรวจรับรองแล้ว ซึ่งจะต้องแสดงค่าเป็นบวก ๑ ปีสุดท้ายก่อนวันยื่นข้อเสนอ

(๒) กรณีผู้ยื่นข้อเสนอเป็นนิติบุคคลที่จัดตั้งขึ้นตามกฎหมายไทย ซึ่งยังไม่มีงบแสดงฐานะการเงินกับกรมพัฒนาธุรกิจการค้า ให้พิจารณาการกำหนดมูลค่าของทุนจดทะเบียน โดยผู้ยื่นข้อเสนอจะต้องมีทุนจดทะเบียนที่เรียกชำระมูลค่าหุ้นแล้ว ณ วันที่ยื่นข้อเสนอ ไม่ต่ำกว่า ๑ ล้านบาท

(๓) สำหรับการจัดซื้อจัดจ้างครั้งหนึ่งที่มีวงเงินเกิน ๕๐๐,๐๐๐ บาทขึ้นไป กรณีผู้ยื่นข้อเสนอเป็นบุคคลธรรมดา โดยพิจารณาจากหนังสือรับรองบัญชีเงินฝาก ไม่เกิน ๙๐ วันก่อนวันยื่นข้อเสนอ โดยต้องมีเงินฝากคงเหลือในบัญชีธนาคารเป็นมูลค่า ๑ ใน ๔ ของมูลค่างบประมาณของโครงการหรือรายการที่ยื่นข้อเสนอในแต่ละครั้ง และหากเป็นผู้ชนะการจัดซื้อจัดจ้างหรือเป็นผู้ได้รับการคัดเลือกจะต้องแสดงบัญชีเงินฝากที่มีมูลค่าดังกล่าวอีกครั้งหนึ่งในวันลงนามในสัญญา

(๔) กรณีที่ผู้ยื่นข้อเสนอไม่มีมูลค่าสุทธิของกิจการหรือทุนจดทะเบียน หรือมีแต่ไม่เพียงพอที่จะ เข้ายื่นข้อเสนอ ผู้ยื่นข้อเสนอสามารถขอวงเงินสินเชื่อ โดยต้องมีวงเงินสินเชื่อ ๑ ใน ๔ ของมูลค่างบประมาณของโครงการหรือรายการที่ยื่นข้อเสนอในครั้งนั้น (สินเชื่อที่ธนาคารภายในประเทศ หรือบริษัทเงินทุนหรือบริษัทเงินทุนหลักทรัพย์ที่ได้รับอนุญาตให้ประกอบกิจการเงินทุนเพื่อการพาณิชย์ และประกอบธุรกิจค้าประกันตามประกาศของธนาคารแห่งประเทศไทย ตามรายชื่อบริษัทเงินทุนที่ธนาคารแห่งประเทศไทยแจ้งเวียนให้ทราบ โดยพิจารณาจากยอดเงินรวมของวงเงินสินเชื่อที่สำนักงานใหญ่รับรอง หรือที่สำนักงานสาขารับรอง (กรณีได้รับมอบอำนาจจากสำนักงานใหญ่) ซึ่งออกให้แก่ผู้ยื่นข้อเสนอ นับถึงวันยื่นข้อเสนอไม่เกิน ๙๐ วัน)

(๕) กรณีตาม (๑) - (๔) ยกเว้นสำหรับกรณีดังต่อไปนี้

(๕.๑) กรณีที่ผู้ยื่นข้อเสนอเป็นหน่วยงานของรัฐ

(๕.๒) นิติบุคคลที่จัดตั้งขึ้นตามกฎหมายไทยที่อยู่ระหว่างการฟื้นฟูกิจการตามพระราชบัญญัติล้มละลาย

(ฉบับที่ ๑๐) พ.ศ. ๒๕๖๑

(๕.๓) งานจ้างก่อสร้าง ที่กรมบัญชีกลางได้ขึ้นทะเบียนผู้ประกอบการงานก่อสร้างแล้ว และงานจ้างก่อสร้างที่หน่วยงานของรัฐได้มีการจัดทำบัญชีผู้ประกอบการงานก่อสร้างที่มีคุณสมบัติเบื้องต้นไว้แล้ว ก่อนวันที่พระราชบัญญัติการจัดซื้อจัดจ้างและการบริหารพัสดุภาครัฐมีผลใช้บังคับ

ผู้ยื่นข้อเสนอต้องยื่นข้อเสนอและเสนอราคาทางระบบจัดซื้อจัดจ้างภาครัฐด้วยอิเล็กทรอนิกส์ในวันที่ ๑๕ กุมภาพันธ์ ๒๕๖๗ ระหว่างเวลา ๐๙.๐๐ น. ถึง ๑๒.๐๐ น.

ผู้สนใจสามารถขอรับเอกสารประกวดราคาอิเล็กทรอนิกส์ โดยดาวน์โหลดเอกสารทางระบบจัดซื้อจัดจ้างภาครัฐด้วยอิเล็กทรอนิกส์ หัวข้อ ค้นหาประกาศจัดซื้อจัดจ้างได้ตั้งแต่วันที่ประกาศจนถึงวันเสนอราคา

ผู้ยื่นข้อเสนอสามารถจัดเตรียมเอกสารข้อเสนอได้ตั้งแต่วันที่ประกาศจนถึงวันเสนอราคา

ผู้สนใจสามารถดูรายละเอียดได้ที่เว็บไซต์ [www.rasada.go.th](http://www.rasada.go.th) หรือ [www.gprocurement.go.th](http://www.gprocurement.go.th) หรือสอบถามทางโทรศัพท์หมายเลข ๐๗๖๕๒๕๗๗๙ ในวันและเวลาราชการ

ผู้สนใจต้องการทราบรายละเอียดเพิ่มเติมเกี่ยวกับสถานที่หรือร่างรายละเอียดขอบเขตของงานทั้งโครงการ โปรดสอบถามยัง เทศบาลตำบลรัชฎา ผ่านทางอีเมล [saraban@rasada.go.th](mailto:saraban@rasada.go.th) หรือช่องทางตามที่กรมบัญชีกลางกำหนดภายในวันที่ ๑๒ กุมภาพันธ์ ๒๕๖๗ โดยเทศบาลตำบลรัชฎาจะชี้แจงรายละเอียดดังกล่าวผ่านทางเว็บไซต์ [www.rasada.go.th](http://www.rasada.go.th) และ [www.gprocurement.go.th](http://www.gprocurement.go.th) ในวันที่ ๑๒ กุมภาพันธ์ ๒๕๖๗

ประกาศ ณ วันที่ ๗ กุมภาพันธ์ พ.ศ. ๒๕๖๗

  
(นายนครินทร์ ยอแสงรัตน์)  
นายกเทศมนตรีตำบลรัชฎา



เอกสารประกวดราคาจ้างก่อสร้างด้วยการประกวดราคาอิเล็กทรอนิกส์ (e-bidding)

เลขที่ ๑๓ /๒๕๖๗

ประกวดราคาจ้างก่อสร้างโครงการเสริมผิวจราจรด้วยแอสฟัลต์ติกคอนกรีต (ลาดทับ) ซอยสาครเขต หมู่ที่ ๓  
ด้วยวิธีประกวดราคาอิเล็กทรอนิกส์ (e-bidding)

ตามประกาศ เทศบาลตำบลรัชฎา

ลงวันที่ ๗ กุมภาพันธ์ ๒๕๖๗

เทศบาลตำบลรัชฎา ซึ่งต่อไปนี้เรียกว่า "เทศบาลตำบลรัชฎา" มีความประสงค์จะ ประกวดราคาจ้าง  
ก่อสร้างโครงการเสริมผิวจราจรด้วยแอสฟัลต์ติกคอนกรีต (ลาดทับ) ซอยสาครเขต หมู่ที่ ๓ ด้วยวิธีประกวดราคา  
อิเล็กทรอนิกส์ (e-bidding) ด้วยวิธีประกวดราคาอิเล็กทรอนิกส์ (e-bidding) โดยมีข้อแนะนำและข้อกำหนด  
ดังต่อไปนี้

๑. เอกสารแนบท้ายเอกสารประกวดราคาอิเล็กทรอนิกส์

- ๑.๑ ร่างรายละเอียดขอบเขตของงานทั้งโครงการ (Terms of Reference : TOR)
- ๑.๒ แบบใบเสนอราคาที่กำหนดไว้ในระบบจัดซื้อจัดจ้างภาครัฐด้วยอิเล็กทรอนิกส์
- ๑.๓ แบบสัญญาจ้างก่อสร้าง
- ๑.๔ แบบหนังสือค้ำประกัน
  - (๑) หลักประกันสัญญา
- ๑.๕ สูตรการปรับราคา
- ๑.๖ บทนิยาม
  - (๑) ผู้ที่มีผลประโยชน์ร่วมกัน
  - (๒) การขัดขวางการแข่งขันอย่างเป็นธรรม
- ๑.๗ แบบบัญชีเอกสารที่กำหนดไว้ในระบบจัดซื้อจัดจ้างภาครัฐด้วยอิเล็กทรอนิกส์
  - (๑) บัญชีเอกสารส่วนที่ ๑
  - (๒) บัญชีเอกสารส่วนที่ ๒
- ๑.๘ แผนการใช้วัสดุที่ผลิตภายในประเทศและแผนการใช้เหล็กที่ผลิตภายในประเทศ
- ๑.๙ แผนการทำงาน
- ๑.๑๐ แบบแปลนก่อสร้าง

๒. คุณสมบัติของผู้ยื่นข้อเสนอ

- ๒.๑ มีความสามารถตามกฎหมาย
- ๒.๒ ไม่เป็นบุคคลล้มละลาย
- ๒.๓ ไม่อยู่ระหว่างเลิกกิจการ
- ๒.๔ ไม่เป็นบุคคลซึ่งอยู่ระหว่างถูกระงับการยื่นข้อเสนอหรือทำสัญญากับหน่วยงานของรัฐไว้

ชั่วคราว เนื่องจากเป็นผู้ที่ไม่ผ่านเกณฑ์การประเมินผลการปฏิบัติงานของผู้ประกอบการตามระเบียบ ที่รัฐมนตรีว่าการ  
กระทรวงการคลังกำหนดตามที่ประกาศเผยแพร่ในระบบเครือข่ายสารสนเทศของกรมบัญชีกลาง

๒.๕ ไม่เป็นบุคคลซึ่งถูกระบุชื่อไว้ในบัญชีรายชื่อผู้ทำงานและได้แจ้งเวียนชื่อให้เป็นผู้ทำงานของหน่วยงานของรัฐในระบบเครือข่ายสารสนเทศของกรมบัญชีกลาง ซึ่งรวมถึงนิติบุคคลที่ผู้ทำงานเป็นหุ้นส่วน ผู้จัดการ กรรมการผู้จัดการ ผู้บริหาร ผู้มีอำนาจในการดำเนินงานในกิจการของนิติบุคคลนั้นด้วย

๒.๖ มีคุณสมบัติและไม่มีลักษณะต้องห้ามตามที่คณะกรรมการนโยบายการจัดซื้อจัดจ้าง และการบริหารพัสดุภาครัฐกำหนดในราชกิจจานุเบกษา

๒.๗ เป็นนิติบุคคลผู้มีอาชีพรับจ้างงานที่ประกวดราคาอิเล็กทรอนิกส์ดังกล่าว

๒.๘ ไม่เป็นผู้มีผลประโยชน์ร่วมกันกับผู้ยื่นข้อเสนอรายอื่นที่เข้ายื่นข้อเสนอให้แก่ เทศบาล ตำบล รัชฎา ฅ วันประกาศประกวดราคาอิเล็กทรอนิกส์ หรือไม่เป็นผู้กระทำการอันเป็นการขัดขวาง การแข่งขันอย่าง เป็นธรรมในการประกวดราคาอิเล็กทรอนิกส์ครั้งนี้

๒.๙ ไม่เป็นผู้ได้รับเอกสิทธิ์หรือความคุ้มกัน ซึ่งอาจปฏิเสธไม่ยอมขึ้นศาลไทย เว้นแต่รัฐบาลของผู้ยื่นข้อเสนอได้มีคำสั่งให้สละเอกสิทธิ์และความคุ้มกันเช่นนั้น

๒.๑๐ ผู้ยื่นข้อเสนอต้องมีผลงานก่อสร้างประเภทเดียวกันกับผลงานที่ประกวดราคาจ้างก่อสร้างในวงเงินไม่น้อยกว่า ๖๘๐,๐๐๐.๐๐ บาท (หกแสนแปดหมื่นบาทถ้วน) และเป็นผลงานที่เป็นคู่สัญญาโดยตรงกับหน่วยงานของรัฐ หรือหน่วยงานเอกชนที่ เทศบาลตำบลรัชฎา เชื่อถือ

๒.๑๑ กิจการร่วมค้าที่ยื่นข้อเสนอในรูปแบบของ "กิจการร่วมค้า" ต้องมีคุณสมบัติดังนี้ กรณีที่ข้อตกลงระหว่างผู้เข้าร่วมค้ากำหนดให้ผู้เข้าร่วมค้ารายใดรายหนึ่งเป็นผู้เข้าร่วมค้าหลัก ข้อตกลงระหว่างผู้เข้าร่วมค้าจะต้องมีการกำหนดสัดส่วนหน้าที่และความรับผิดชอบในปริมาณงาน สิ่งของหรือมูลค่าตามสัญญาของผู้เข้าร่วมค้าหลักมากกว่าผู้เข้าร่วมค้ารายอื่นทุกราย

กรณีที่ข้อตกลงระหว่างผู้เข้าร่วมค้ากำหนดให้ผู้เข้าร่วมค้ารายใดรายหนึ่งเป็นผู้เข้าร่วมค้าหลัก กิจการร่วมค่านั้นต้องใช้ผลงานของผู้เข้าร่วมค้าหลักรายเดียวเป็นผลงานของกิจการร่วมค้าที่ยื่นข้อเสนอ

สำหรับข้อตกลงระหว่างผู้เข้าร่วมค้าที่ไม่ได้กำหนดให้ผู้เข้าร่วมค้ารายใดเป็นผู้เข้าร่วมค้าหลัก ผู้เข้าร่วมค้าทุกรายจะต้องมีคุณสมบัติครบถ้วนตามเงื่อนไขที่กำหนดไว้ในเอกสารเชิญชวน หรือหนังสือเชิญชวน

กรณีที่ข้อตกลงระหว่างผู้เข้าร่วมค้ากำหนดให้มีการมอบหมายผู้เข้าร่วมค้ารายใดรายหนึ่งเป็นผู้ยื่นข้อเสนอ ในนามกิจการร่วมค้า การยื่นข้อเสนอดังกล่าวไม่ต้องมีหนังสือมอบอำนาจ

สำหรับข้อตกลงระหว่างผู้เข้าร่วมค้าที่ไม่ได้กำหนดให้ผู้เข้าร่วมค้ารายใดเป็นผู้ยื่นข้อเสนอ ผู้เข้าร่วมค้าทุกรายจะต้องลงลายมือชื่อในหนังสือมอบอำนาจให้ผู้เข้าร่วมค้ารายใดรายหนึ่งเป็นผู้ยื่นข้อเสนอ ในนามกิจการร่วมค้า

๒.๑๒ ผู้ยื่นข้อเสนอต้องลงทะเบียนที่มีข้อมูลถูกต้องครบถ้วนในระบบจัดซื้อจัดจ้างภาครัฐด้วยอิเล็กทรอนิกส์ (Electronic Government Procurement : e-GP) ของกรมบัญชีกลาง

๒.๑๓ ผู้ยื่นข้อเสนอต้องมีมูลค่าสุทธิของกิจการ ดังนี้

(๑) กรณีผู้ยื่นข้อเสนอเป็นนิติบุคคลที่จัดตั้งขึ้นตามกฎหมายไทยซึ่งได้จดทะเบียนเกินกว่า ๑ ปี ต้องมีมูลค่าสุทธิของกิจการ จากผลต่างระหว่างสินทรัพย์สุทธิหักด้วยหนี้สินสุทธิ ที่ปรากฏในงบแสดงฐานะการเงินที่มีการตรวจรับรองแล้ว ซึ่งจะต้องแสดงค่าเป็นบวก ๑ ปีสุดท้ายก่อนวันยื่นข้อเสนอ

(๒) กรณีผู้ยื่นข้อเสนอเป็นนิติบุคคลที่จัดตั้งขึ้นตามกฎหมายไทย ซึ่งยังไม่มีกิจการรายงานงบแสดงฐานะการเงินกับกรมพัฒนาธุรกิจการค้า ให้พิจารณาการกำหนดมูลค่าของทุนจดทะเบียน โดยผู้ยื่นข้อเสนอจะต้องมีทุนจดทะเบียนที่เรียกชำระมูลค่าหุ้นแล้ว ณ วันที่ยื่นข้อเสนอ ไม่ต่ำกว่า ๑ ล้านบาท

(๓) สำหรับการจัดซื้อจัดจ้างครั้งหนึ่งที่มีวงเงินเกิน ๕๐๐,๐๐๐ บาทขึ้นไป กรณีผู้ยื่นข้อเสนอเป็นบุคคลธรรมดา โดยพิจารณาจากหนังสือรับรองบัญชีเงินฝาก ไม่เกิน ๙๐ วันก่อนวันยื่นข้อเสนอ โดยต้องมี

เงินฝากคงเหลือในบัญชีธนาคารเป็นมูลค่า ๑ ใน ๔ ของมูลค่างบประมาณของโครงการหรือรายการที่ยื่นข้อเสนอในแต่ละครั้ง และหากเป็นผู้ชนะการจัดซื้อจัดจ้างหรือเป็นผู้ได้รับการคัดเลือกจะต้องแสดงบัญชีเงินฝากที่มีมูลค่าดังกล่าวอีกครั้งหนึ่งในวันลงนามในสัญญา

(๔) กรณีที่ผู้ยื่นข้อเสนอไม่มีมูลค่าสุทธิของกิจการหรือทุนจดทะเบียน หรือมีแต่ไม่เพียงพอที่จะ เข้ายื่นข้อเสนอ ผู้ยื่นข้อเสนอสามารถขอวงเงินสินเชื่อ โดยต้องมีวงเงินสินเชื่อ ๑ ใน ๔ ของมูลค่างบประมาณของโครงการหรือรายการที่ยื่นข้อเสนอในครั้งนั้น (สินเชื่อที่ธนาคารภายในประเทศ หรือบริษัทเงินทุนหรือบริษัทเงินทุนหลักทรัพย์ที่ได้รับอนุญาตให้ประกอบกิจการเงินทุนเพื่อการพาณิชย์ และประกอบธุรกิจค้าประกันตามประกาศของธนาคารแห่งประเทศไทย ตามรายชื่อบริษัทเงินทุนที่ธนาคารแห่งประเทศไทยแจ้งเวียนให้ทราบ โดยพิจารณาจากยอดเงินรวมของวงเงินสินเชื่อที่สำนักงานใหญ่รับรอง หรือที่สำนักงานสาขารับรอง (กรณีได้รับมอบอำนาจจากสำนักงานใหญ่) ซึ่งออกให้แก่ผู้ยื่นข้อเสนอ นับถึงวันยื่นข้อเสนอไม่เกิน ๙๐ วัน)

(๕) กรณีตาม (๑) - (๔) ยกเว้นสำหรับกรณีดังต่อไปนี้

(๕.๑) กรณีที่ผู้ยื่นข้อเสนอเป็นหน่วยงานของรัฐ

(๕.๒) นิติบุคคลที่จัดตั้งขึ้นตามกฎหมายไทยที่อยู่ระหว่างการฟื้นฟูกิจการตาม

พระราชบัญญัติล้มละลาย (ฉบับที่ ๑๐) พ.ศ. ๒๕๖๑

(๕.๓) งานจ้างก่อสร้าง ที่กรมบัญชีกลางได้ขึ้นทะเบียนผู้ประกอบการงานก่อสร้างแล้ว และงานจ้างก่อสร้างที่หน่วยงานของรัฐได้มีการจัดทำบัญชีผู้ประกอบการงานก่อสร้างที่มีคุณสมบัติเบื้องต้นไว้แล้ว ก่อนวันที่พระราชบัญญัติการจัดซื้อจัดจ้างและการบริหารพัสดุภาครัฐมีผลใช้บังคับ

### ๓. หลักฐานการยื่นข้อเสนอ

ผู้ยื่นข้อเสนอจะต้องเสนอเอกสารหลักฐานยื่นมาพร้อมกับการเสนอราคาทางระบบจัดซื้อ จัดจ้างภาครัฐด้วยอิเล็กทรอนิกส์ โดยแยกเป็น ๒ ส่วน คือ

#### ๓.๑ ส่วนที่ ๑ อย่างน้อยต้องมีเอกสารดังต่อไปนี้

(๑) ในกรณีผู้ยื่นข้อเสนอเป็นนิติบุคคล

(ก) ห้างหุ้นส่วนสามัญหรือห้างหุ้นส่วนจำกัด ให้ยื่นสำเนาหนังสือรับรองการจดทะเบียนนิติบุคคล บัญชีรายชื่อหุ้นส่วนผู้จัดการ ผู้มีอำนาจควบคุม (ถ้ามี)

(ข) บริษัทจำกัดหรือบริษัทมหาชนจำกัด ให้ยื่นสำเนาหนังสือรับรองการจดทะเบียนนิติบุคคล หนังสือบริคณห์สนธิ บัญชีรายชื่อกรรมการผู้จัดการ ผู้มีอำนาจควบคุม (ถ้ามี) และบัญชีผู้ถือหุ้นรายใหญ่ (ถ้ามี)

(๒) ในกรณีผู้ยื่นข้อเสนอเป็นบุคคลธรรมดาหรือคณะบุคคลที่มีใจนิติบุคคล ให้ยื่นสำเนาบัตรประจำตัวประชาชนของผู้ยื่น ข้อเสนอข้อตกลงที่แสดงถึงการเข้าเป็นหุ้นส่วน (ถ้ามี) สำเนาบัตรประจำตัวประชาชนของผู้เป็นหุ้นส่วน หรือสำเนาหนังสือเดินทางของผู้เป็นหุ้นส่วนที่ได้ถือสัญชาติไทย

(๓) ในกรณีผู้ยื่นข้อเสนอเป็นผู้ยื่นข้อเสนอร่วมกันในฐานะเป็นผู้ร่วมค้า ให้ยื่นสำเนาสัญญาของการเข้าร่วมค้า และเอกสารตามที่ระบุไว้ใน (๑) หรือ (๒) ของผู้ร่วมค้า แล้วแต่กรณี

(๔) ผู้ยื่นข้อเสนอต้องแสดงหลักฐานเกี่ยวกับมูลค่าสุทธิของกิจการ ดังนี้

(๔.๑) ในกรณีผู้ยื่นข้อเสนอเป็นนิติบุคคล ให้ยื่นงบแสดงฐานะการเงินที่มีการรับรองแล้ว ๑ ปีสุดท้ายก่อนวันยื่นข้อเสนอ โดยให้ยื่นขณะเข้าเสนอราคา

(๔.๒) ในกรณีผู้ยื่นข้อเสนอเป็นบุคคลธรรมดา ให้ยื่นหนังสือรับรองบัญชีเงินฝากไม่เกิน ๙๐ วัน ก่อนวันยื่นข้อเสนอ โดยให้ยื่นขณะเข้าเสนอราคา และจะต้องแสดงหนังสือรับรองบัญชีเงินฝากที่มีมูลค่าดังกล่าวอีกครั้งหนึ่งในวันลงนามในสัญญา

(๔.๓) กรณีที่ผู้ยื่นข้อเสนอไม่มีมูลค่าสุทธิของกิจการและทุนจดทะเบียน หรือมีแต่ไม่เพียงพอที่จะเข้ายื่นข้อเสนอ ให้ยื่นสำเนาหนังสือรับรองวงเงินสินเชื่อ (สินเชื่อที่ธนาคารภายในประเทศหรือบริษัทเงินทุนหรือบริษัทเงินทุนหลักทรัพย์ที่ได้รับอนุญาตให้ประกอบกิจการเงินทุนเพื่อการพาณิชย์และประกอบธุรกิจค้าประกัน ตามประกาศของธนาคารแห่งประเทศไทย ตามรายชื่อบริษัทเงินทุนที่ธนาคารแห่งประเทศไทยแจ้งเวียนให้ทราบ โดยพิจารณาจากยอดเงินรวมของวงเงินสินเชื่อที่สำนักงานใหญ่รับรองหรือที่สำนักงานสาขารับรอง (กรณีได้รับมอบอำนาจจากสำนักงานใหญ่) ซึ่งออกให้แก่ผู้ยื่นข้อเสนอ นับถึงวันยื่นข้อเสนอไม่เกิน ๙๐ วัน)

(๕) บัญชีเอกสารส่วนที่ ๑ ทั้งหมดที่ได้ยื่นพร้อมกับการเสนอราคาทางระบบจัดซื้อจัดจ้างภาครัฐด้วยอิเล็กทรอนิกส์ ตามแบบในข้อ ๑.๗ (๑) โดยไม่ต้องแนบในรูปแบบ PDF File (Portable Document Format)

ทั้งนี้ เมื่อผู้ยื่นข้อเสนอดำเนินการแนบไฟล์เอกสารตามบัญชีเอกสารส่วนที่ ๑ ครบถ้วน ถูกต้องแล้ว ระบบจัดซื้อจัดจ้างภาครัฐด้วยอิเล็กทรอนิกส์จะสร้างบัญชีเอกสารส่วนที่ ๑ ตามแบบในข้อ ๑.๗ (๑) ให้โดยผู้ยื่นข้อเสนอไม่ต้องแนบบัญชีเอกสารส่วนที่ ๑ ดังกล่าวในรูปแบบ PDF File (Portable Document Format)

### ๓.๒ ส่วนที่ ๒ อย่างน้อยต้องมีเอกสารดังต่อไปนี้

(๑) ในกรณีที่ผู้ยื่นข้อเสนอมอบอำนาจให้บุคคลอื่นกระทำการแทนให้แนบหนังสือมอบอำนาจซึ่งติดอากรแสตมป์ตามกฎหมาย โดยมีหลักฐานแสดงตัวตนของผู้มอบอำนาจและผู้รับมอบอำนาจ ทั้งนี้หากผู้รับมอบอำนาจเป็นบุคคลธรรมดาต้องเป็นผู้ที่บรรลุนิติภาวะตามกฎหมายแล้วเท่านั้น

(๒) สำเนาหนังสือรับรองผลงานก่อสร้าง

(๓) สำเนาใบขึ้นทะเบียนผู้ประกอบการวิสาหกิจขนาดกลางและขนาดย่อม (SMEs)

(ถ้ามี)

(๔) บัญชีเอกสารส่วนที่ ๒ ทั้งหมดที่ได้ยื่นพร้อมกับการเสนอราคาทางระบบจัดซื้อจัดจ้างภาครัฐด้วยอิเล็กทรอนิกส์ตามแบบในข้อ ๑.๗ (๒) โดยไม่ต้องแนบในรูปแบบ PDF File (Portable Document Format)

ทั้งนี้ เมื่อผู้ยื่นข้อเสนอดำเนินการแนบไฟล์เอกสารตามบัญชีเอกสารส่วนที่ ๒ ครบถ้วน ถูกต้องแล้ว ระบบจัดซื้อจัดจ้างภาครัฐด้วยอิเล็กทรอนิกส์จะสร้างบัญชีเอกสารส่วนที่ ๒ ตามแบบในข้อ ๑.๗ (๒) ให้โดยผู้ยื่นข้อเสนอไม่ต้องแนบบัญชีเอกสารส่วนที่ ๒ ดังกล่าวในรูปแบบ PDF File (Portable Document Format)

## ๔. การเสนอราคา

๔.๑ ผู้ยื่นข้อเสนอต้องยื่นข้อเสนอ และเสนอราคาทางระบบจัดซื้อจัดจ้างภาครัฐด้วยอิเล็กทรอนิกส์ตามที่กำหนดไว้ในเอกสารประกวดราคาอิเล็กทรอนิกส์นี้ โดยไม่มีเงื่อนไขใดๆ ทั้งสิ้น และจะต้องกรอกข้อความให้ถูกต้องครบถ้วน พร้อมทั้งหลักฐานแสดงตัวตนและทำการยืนยันตัวตนของผู้ยื่นข้อเสนอ โดยไม่ต้องแนบบใบเสนอราคาในรูปแบบ PDF File (Portable Document Format)

๔.๒ ให้ผู้ยื่นข้อเสนอกรอกรายละเอียดการเสนอราคาในใบเสนอราคาตามแบบเอกสารประกวดราคาจ้างก่อสร้างด้วยวิธีประกวดราคาอิเล็กทรอนิกส์ (e-bidding) ข้อ ๑.๒ ให้ครบถ้วน โดยไม่ต้องยื่น ใบแจ้งปริมาณงานและราคาและใบบัญชีรายการก่อสร้าง ในรูปแบบ PDF File (Portable Document Format)

ในการเสนอราคาให้เสนอราคาเป็นเงินบาทและเสนอราคาได้เพียงครั้งเดียวและราคาเดียว โดยเสนอราคารวม หรือราคาต่อหน่วย หรือราคาต่อรายการ ตามเงื่อนไขที่ระบุไว้ท้ายใบเสนอราคาให้ถูกต้อง ทั้งนี้ ราคารวมที่เสนอจะต้องตรงกันทั้งตัวเลขและตัวหนังสือ ถ้าตัวเลขและตัวหนังสือไม่ตรงกัน ให้ถือตัวหนังสือเป็นสำคัญ โดยคิดราคารวมทั้งสิ้นซึ่งรวมค่าภาษีมูลค่าเพิ่ม ภาษีอากรอื่น และค่าใช้จ่ายที่ระบุไว้แล้ว

ราคาที่เสนอจะต้องเสนอกำหนดยื่นราคาไม่น้อยกว่า ๙๐ วัน ตั้งแต่วันเสนอราคาโดยภายในกำหนดยื่นราคา ผู้ยื่นข้อเสนอต้องรับผิดชอบราคาที่ตนได้เสนอไว้และจะถอนการเสนอราคามีได้

๔.๓ ผู้ยื่นข้อเสนอจะต้องเสนอกำหนดเวลาดำเนินการก่อสร้างแล้วเสร็จไม่เกิน ๖๐ วัน นับถัดจากวันลงนามในสัญญาจ้าง หรือวันที่ได้รับหนังสือแจ้งจาก เทศบาลตำบลรัชฎา ให้เริ่มทำงาน

๔.๔ ก่อนเสนอราคา ผู้ยื่นข้อเสนอควรตรวจดูร่างสัญญา ร่างรายละเอียดขอบเขตของงานทั้งโครงการ (Terms of Reference : TOR) ให้ถี่ถ้วนและเข้าใจเอกสารประกวดราคาจ้างอิเล็กทรอนิกส์ทั้งหมดเสียก่อนที่จะตกลงยื่นข้อเสนอตามเงื่อนไขในเอกสารประกวดราคาจ้างอิเล็กทรอนิกส์

๔.๕ ผู้ยื่นข้อเสนอจะต้องยื่นข้อเสนอและเสนอราคาทางระบบจัดซื้อจัดจ้างภาครัฐ ด้วยอิเล็กทรอนิกส์ในวันที่ ๑๕ กุมภาพันธ์ ๒๕๖๗ ระหว่างเวลา ๐๙.๐๐ น. ถึง ๑๒.๐๐ น. และเวลาในการเสนอราคาให้ถือตามเวลาของระบบจัดซื้อจัดจ้างภาครัฐด้วยอิเล็กทรอนิกส์เป็นเกณฑ์

เมื่อพ้นกำหนดเวลายื่นข้อเสนอและเสนอราคาแล้ว จะไม่รับเอกสารการยื่นข้อเสนอ และการเสนอราคาใดๆ โดยเด็ดขาด

๔.๖ ผู้ยื่นข้อเสนอต้องจัดทำเอกสารสำหรับใช้ในการเสนอราคาในรูปแบบไฟล์เอกสารประเภท PDF File (Portable Document Format) โดยผู้ยื่นข้อเสนอต้องเป็นผู้รับผิดชอบตรวจสอบความครบถ้วนถูกต้อง และชัดเจนของเอกสาร PDF File ก่อนที่จะยืนยันการเสนอราคา แล้วจึงส่งข้อมูล (Upload) เพื่อเป็นการเสนอราคาให้แก่เทศบาลตำบลรัชฎา ผ่านทางระบบจัดซื้อจัดจ้างภาครัฐด้วยอิเล็กทรอนิกส์

๔.๗ คณะกรรมการพิจารณาผลการประกวดราคาอิเล็กทรอนิกส์จะดำเนินการตรวจสอบคุณสมบัติของผู้ยื่นข้อเสนอแต่ละรายว่า เป็นผู้ยื่นข้อเสนอที่มีผลประโยชน์ร่วมกันกับผู้ยื่นเสนอรายอื่นตามข้อ ๑.๖ (๑) หรือไม่ หากปรากฏว่าผู้ยื่นข้อเสนอรายใดเป็นผู้ยื่นข้อเสนอที่มีผลประโยชน์ร่วมกันกับผู้ยื่นเสนอรายอื่น คณะกรรมการฯ จะตัดรายชื่อผู้ยื่นเสนอราคาที่มีผลประโยชน์ร่วมกันนั้นออกจากการเป็นผู้ยื่นข้อเสนอ

หากปรากฏต่อคณะกรรมการพิจารณาผลการประกวดราคาอิเล็กทรอนิกส์ว่า ก่อนหรือในขณะที่มีการพิจารณาข้อเสนอ มีผู้ยื่นเสนอรายใดกระทำการอันเป็นการขัดขวางการแข่งขันอย่างเป็นธรรมตาม ข้อ ๑.๖ (๒) และคณะกรรมการฯ เชื่อว่ามีการกระทำการอันเป็นการขัดขวางการแข่งขันอย่างเป็นธรรม คณะกรรมการฯ จะตัดรายชื่อผู้ยื่นเสนอรายนั้นออกจากการเป็นผู้ยื่นข้อเสนอ และเทศบาลตำบลรัชฎา จะพิจารณาลงโทษผู้ยื่นเสนอดังกล่าวเป็นผู้ที่งาน เว้นแต่ เทศบาลตำบลรัชฎา จะพิจารณาเห็นว่า ผู้ยื่นเสนอรายนั้น มิใช่เป็นผู้ริเริ่มให้มีการกระทำดังกล่าวและได้ให้ความร่วมมือเป็นประโยชน์ต่อการพิจารณาของเทศบาลตำบลรัชฎา

๔.๘ ผู้ยื่นข้อเสนอจะต้องปฏิบัติ ดังนี้

- (๑) ปฏิบัติตามเงื่อนไขที่ระบุไว้ในเอกสารประกวดราคาอิเล็กทรอนิกส์
- (๒) ราคาที่เสนอจะต้องเป็นราคาที่รวมภาษีมูลค่าเพิ่ม และภาษีอื่นๆ (ถ้ามี) รวม

ค่าใช้จ่ายทั้งปวงไว้ด้วยแล้ว

- (๓) ผู้ยื่นข้อเสนอจะต้องลงทะเบียนเพื่อเข้าสู่กระบวนการเสนอราคา ตามวัน เวลา ที่

กำหนด

- (๔) ผู้ยื่นข้อเสนอจะถอนการเสนอราคาที่เสนอแล้วไม่ได้

- (๕) ผู้ยื่นข้อเสนอต้องศึกษาและทำความเข้าใจในระบบและวิธีการเสนอราคาด้วยวิธี

ประกวดราคาอิเล็กทรอนิกส์ ของกรมบัญชีกลางที่แสดงไว้ในเว็บไซต์ [www.gprocurement.go.th](http://www.gprocurement.go.th)

๔.๙ คู่สัญญาต้องจัดทำแผนการทำงานมาให้ภายใน ๗ วัน นับถัดจากวันลงนามในสัญญา โดยจัดทำแผนการทำงานตามเอกสารแนบท้ายเอกสารประกวดราคาอิเล็กทรอนิกส์ เว้นแต่เป็นกรณีสัญญาที่มีวงเงินไม่เกิน ๕๐๐,๐๐๐ บาททั้งนี้ แผนการทำงานให้ถือเป็นเอกสารส่วนหนึ่งของสัญญา



๔.๑๐ ผู้ยื่นข้อเสนอที่เป็นผู้ชนะการเสนอราคาต้องจัดทำแผนการใช้พืชผลที่ผลิตในประเทศ และแผนการใช้เหล็กที่ผลิตในประเทศ โดยยื่นให้หน่วยงานของรัฐภายใน ๖๐ วัน นับถัดจากวันลงนามในสัญญา

#### ๕. หลักเกณฑ์และสิทธิในการพิจารณา

๕.๑ การพิจารณาผลการยื่นข้อเสนอประกวดราคาอิเล็กทรอนิกส์ครั้งนี้ เทศบาลตำบลรัฐภูษา จะพิจารณาตัดสินโดยใช้หลักเกณฑ์ ราคา

๕.๒ การพิจารณาผู้ชนะการยื่นข้อเสนอ

กรณีใช้หลักเกณฑ์ราคาในการพิจารณาผู้ชนะการยื่นข้อเสนอ เทศบาลตำบลรัฐภูษา จะพิจารณาจาก ราคารวม

๕.๓ หากผู้ยื่นข้อเสนอรายใดมีคุณสมบัติไม่ถูกต้องตามข้อ ๒ หรือยื่นหลักฐานการยื่น ข้อเสนอไม่ถูกต้อง หรือไม่ครบถ้วนตามข้อ ๓ หรือยื่นข้อเสนอไม่ถูกต้องตามข้อ ๔ แล้ว คณะกรรมการพิจารณาผล การประกวดราคาอิเล็กทรอนิกส์จะไม่รับพิจารณาข้อเสนอของผู้ยื่นข้อเสนอรายนั้น เว้นแต่ ผู้ยื่นข้อเสนอรายใดเสนอ เอกสารทางเทคนิคหรือรายละเอียดคุณลักษณะเฉพาะของพืชผลที่จะจ้างไม่ครบถ้วน หรือเสนอรายละเอียดแตกต่างไป จากเงื่อนไขที่เทศบาลตำบลรัฐภูษากำหนดไว้ในประกาศและเอกสารประกวดราคาอิเล็กทรอนิกส์ ในส่วนที่มีใช้ สำระสำคัญและความแตกต่างนั้น ไม่มีผลทำให้เกิดการได้เปรียบเสียเปรียบ ต่อผู้ยื่นข้อเสนอรายอื่น หรือเป็นการ ผิดพลาดเล็กน้อย คณะกรรมการฯ อาจพิจารณาผ่อนปรนการตัดสินสิทธิ ผู้ยื่นข้อเสนอรายนั้น

๕.๔ เทศบาลตำบลรัฐภูษาสงวนสิทธิ์ไม่พิจารณาข้อเสนอของผู้ยื่นข้อเสนอโดยไม่มีการผ่อนผัน ในกรณีดังต่อไปนี้

(๑) ไม่กรอกชื่อผู้ยื่นข้อเสนอในการเสนอราคาทางระบบจัดซื้อจัดจ้าง ด้วย

อิเล็กทรอนิกส์

(๒) เสนอรายละเอียดแตกต่างไปจากเงื่อนไขที่กำหนดในเอกสารประกวดราคา

อิเล็กทรอนิกส์ที่เป็นสาระสำคัญ หรือมีผลทำให้เกิดความได้เปรียบเสียเปรียบแก่ผู้ยื่นข้อเสนอรายอื่น

๕.๕ ในการตัดสินการประกวดราคาอิเล็กทรอนิกส์หรือในการทำสัญญา คณะกรรมการ พิจารณาผลการประกวดราคาอิเล็กทรอนิกส์หรือเทศบาลตำบลรัฐภูษา มีสิทธิให้ผู้ยื่นข้อเสนอชี้แจงข้อเท็จจริงเพิ่มเติม ได้ เทศบาลตำบลรัฐภูษามีสิทธิที่จะไม่รับข้อเสนอ ไม่รับราคา หรือไม่ทำสัญญา หากข้อเท็จจริงดังกล่าวไม่เหมาะสม หรือไม่ถูกต้อง

๕.๖ เทศบาลตำบลรัฐภูษาทรงไว้ซึ่งสิทธิที่จะไม่รับราคาต่ำสุด หรือราคาหนึ่งราคาใด หรือ ราคาที่เสนอทั้งหมดก็ได้ และอาจพิจารณาเลือกจ้างในจำนวน หรือขนาด หรือเฉพาะรายการหนึ่งรายการใด หรือ อาจยกเลิก การประกวดราคาอิเล็กทรอนิกส์โดยไม่พิจารณาจัดจ้างเลยก็ได้ สุดแต่จะพิจารณา ทั้งนี้ เพื่อประโยชน์ ของทางราชการเป็นสำคัญ และให้ถือว่าการตัดสินของ เทศบาลตำบลรัฐภูษาเป็นเด็ดขาด ผู้ยื่นข้อเสนอจะเรียกร้อง ค่าใช้จ่าย หรือค่าเสียหายใดๆ มิได้ รวมทั้ง เทศบาลตำบลรัฐภูษาจะพิจารณายกเลิกการประกวดราคาอิเล็กทรอนิกส์ และลงโทษผู้ยื่นข้อเสนอเป็นผู้ทำงาน ไม่ว่าจะเป็นผู้ยื่นข้อเสนอที่ได้รับการคัดเลือกหรือไม่ก็ตาม หากมีเหตุที่เชื่อถือว่า ยื่นข้อเสนอกระทำการโดยไม่สุจริต เช่น การเสนอเอกสารอันเป็นเท็จ หรือใช้ชื่อบุคคลธรรมดา หรือนิติบุคคลอื่นมา เสนอราคาแทน เป็นต้น

ในกรณีที่ผู้ยื่นข้อเสนอรายที่เสนอราคาต่ำสุด เสนอราคาต่ำจนคาดหมายได้ว่าไม่อาจ ดำเนินงานตามเอกสารประกวดราคาอิเล็กทรอนิกส์ได้ คณะกรรมการพิจารณาผลการประกวดราคาอิเล็กทรอนิกส์ หรือเทศบาลตำบลรัฐภูษา จะให้ผู้ยื่นข้อเสนอนั้นชี้แจงและแสดงหลักฐานที่ทำให้เชื่อได้ว่า ผู้ยื่นข้อเสนอสามารถ ดำเนินงานตามเอกสารประกวดราคาอิเล็กทรอนิกส์ให้เสร็จสมบูรณ์ หากคำชี้แจงไม่เป็นที่รับฟังได้ เทศบาลตำบล

รัชฎา มีสิทธิที่จะไม่รับข้อเสนอหรือไม่รับราคาของผู้ยื่นข้อเสนอรายนั้น ทั้งนี้ ผู้ยื่นข้อเสนอดังกล่าวไม่มีสิทธิเรียกร้องค่าใช้จ่ายหรือค่าเสียหายใดๆ จากเทศบาลตำบลรัชฎา

๕.๗ ก่อนลงนามในสัญญา เทศบาลตำบลรัชฎา อาจประกาศยกเลิกการประกวดราคาอิเล็กทรอนิกส์ หากปรากฏว่ามีการกระทำที่เข้าลักษณะผู้ยื่นข้อเสนอที่ชนะการประกวดราคาหรือที่ได้รับการคัดเลือก มีผลประโยชน์ร่วมกัน หรือมีส่วนได้เสียกับผู้ยื่นข้อเสนอรายอื่น หรือขัดขวางการแข่งขันอย่างเป็นธรรม หรือสมยอมกันกับผู้ยื่นข้อเสนอรายอื่น หรือเจ้าหน้าที่ในการเสนอราคา หรือสื่อว่ากระทำการทุจริตอื่นใดในการเสนอราคา

๕.๘ หากผู้ยื่นข้อเสนอซึ่งเป็นผู้ประกอบการ SMEs เสนอราคาสูงกว่าราคาต่ำสุดของผู้ยื่นข้อเสนอรายอื่นที่ไม่เกินร้อยละ ๑๐ ให้หน่วยงานของรัฐจัดซื้อจัดจ้างกับผู้ประกอบการ SMEs ดังกล่าว โดยจัดเรียงลำดับผู้ยื่นข้อเสนอซึ่งเป็นผู้ประกอบการ SMEs ซึ่งเสนอราคาสูงกว่าราคาต่ำสุดของผู้ยื่นข้อเสนอรายอื่นไม่เกินร้อยละ ๑๐ ที่จะเรียกมาทำสัญญาไม่เกิน ๓ ราย

ผู้ยื่นข้อเสนอที่เป็นกิจการร่วมค้าที่จะได้สิทธิตามวรรคหนึ่ง ผู้เข้าร่วมค้าทุกรายจะต้องเป็นผู้ประกอบการ SMEs

ทั้งนี้ ผู้ประกอบการ SMEs ที่จะได้แต้มต่อด้านราคาตามวรรคหนึ่ง จะต้องมีวงเงินสัญญาสะสมตามปีปฏิทินรวมกับราคาที่เสนอในครั้งนั้นแล้ว มีมูลค่ารวมกันไม่เกินมูลค่าของรายได้ตามขนาดที่ขึ้นทะเบียนไว้กับ สสว.

๕.๙ หากผู้ยื่นข้อเสนอซึ่งมิใช่ผู้ประกอบการ SMEs แต่เป็นบุคคลธรรมดาที่ถือสัญชาติไทย หรือนิติบุคคลที่จัดตั้งขึ้นตามกฎหมายไทยเสนอราคาสูงกว่าราคาต่ำสุดของผู้ยื่นข้อเสนอซึ่งเป็นผู้ประกอบการ SMEs ที่มีได้ถือสัญชาติไทยหรือนิติบุคคลที่จัดตั้งขึ้นตามกฎหมายของต่างประเทศไม่เกินร้อยละ ๓ ให้จัดซื้อจัดจ้างกับบุคคลธรรมดาที่ถือสัญชาติไทยหรือนิติบุคคลที่จัดตั้งขึ้นตามกฎหมายไทยดังกล่าว

ผู้ยื่นข้อเสนอที่เป็นกิจการร่วมค้าที่จะได้สิทธิตามวรรคหนึ่ง ผู้เข้าร่วมค้าทุกรายจะต้องเป็นบุคคลธรรมดาที่ถือสัญชาติไทยหรือนิติบุคคลที่จัดตั้งขึ้นตามกฎหมายไทย

## ๖. การทำสัญญาจ้างก่อสร้าง

ผู้ชนะการประกวดราคาอิเล็กทรอนิกส์จะต้องทำสัญญาจ้างตามแบบสัญญา ดังระบุในข้อ ๑.๓ หรือทำข้อตกลงเป็นหนังสือกับเทศบาลตำบลรัชฎา ภายใน ๗ วัน นับถัดจากวันที่ได้รับแจ้ง และจะต้องวางหลักประกันสัญญาเป็นจำนวนเงินเท่ากับร้อยละ ๕ ของราคาค่าจ้างที่ประกวดราคาอิเล็กทรอนิกส์ ให้เทศบาลตำบลรัชฎายึดถือไว้ในขณะทำสัญญาโดยใช้หลักประกันอย่างหนึ่งอย่างใด ดังต่อไปนี้

๖.๑ เงินสด

๖.๒ เช็คหรือตราพท์ที่ธนาคารเซ็นสั่งจ่าย ซึ่งเป็นเช็คหรือตราพท์ลงวันที่ที่ใช้เช็คหรือตราพท์นั้น ชำระต่อเจ้าหน้าที่ในวันทำสัญญา หรือก่อนวันนั้นไม่เกิน ๓ วันทำการ

๖.๓ หนังสือค้ำประกันของธนาคารภายในประเทศ ตามตัวอย่างที่คณะกรรมการนโยบายกำหนด ดังระบุในข้อ ๑.๔ (๒) หรือจะเป็นหนังสือค้ำประกันอิเล็กทรอนิกส์ตามวิธีการที่กรมบัญชีกลางกำหนด

๖.๔ หนังสือค้ำประกันของบริษัทเงินทุน หรือบริษัทเงินทุนหลักทรัพย์ที่ได้รับอนุญาตให้ประกอบกิจการเงินทุนเพื่อการพาณิชย์และประกอบธุรกิจค้ำประกันตามประกาศของธนาคารแห่งประเทศไทย ตามรายชื่อบริษัทเงินทุนที่ธนาคารแห่งประเทศไทยแจ้งเวียนให้ทราบ โดยอนุโลมให้ใช้ตามตัวอย่างหนังสือค้ำประกันของธนาคารที่คณะกรรมการนโยบายกำหนด ดังระบุในข้อ ๑.๔ (๒)

๖.๕ พันธบัตรรัฐบาลไทย

หลักประกันนี้จะคืนให้ โดยไม่มีดอกเบี้ยภายใน ๑๕ วันนับถัดจากวันที่ผู้ชนะการประกวดราคาอิเล็กทรอนิกส์ (ผู้รับจ้าง) พ้นจากข้อผูกพันตามสัญญาจ้างแล้ว

## ๗. ค่าจ้างและการจ่ายเงิน

เทศบาลตำบลรัชฎา จะจ่ายค่าจ้างซึ่งได้รวมภาษีมูลค่าเพิ่มตลอดจนภาษีอากรอื่น ๆ และค่าใช้จ่ายทั้งปวงด้วยแล้วโดยถือราคาเหมารวมเป็นเกณฑ์และกำหนดการจ่ายเงินเป็นจำนวน ๒ งวด ดังนี้

งวดที่ ๑ เป็นเงินร้อยละ ๕๐ ของค่าจ้างเหมาตามที่ตกลงทำสัญญาจ้างจะจ่ายให้ เมื่อผู้รับจ้างได้ทำการก่อสร้าง ดังนี้

-เมื่องานเสริมผิวจราจรด้วยแอสฟัลต์ติกคอนกรีต (ลาดทับ) กว้างเฉลี่ย ๔.๓๐-๘.๕๐ เมตร ความยาวไม่น้อยกว่า ๒๙๓.๐๐ เมตร หรือพื้นที่ไม่น้อยกว่า ๑,๗๕๐.๐๐ ตารางเมตร แล้วเสร็จ

-เมื่องานติดตั้งป้ายประชาสัมพันธ์ (ป้ายชั่วคราว) ของเทศบาลฯ แล้วเสร็จ

กำหนดเวลาแล้วเสร็จ ๓๐ วัน

งวดที่ ๒ (งวดสุดท้าย) เป็นเงินร้อยละ ๕๐ ของค่าจ้างเหมาตามที่ตกลงทำสัญญาจ้างจะจ่ายให้ เมื่อผู้รับจ้างได้ทำการก่อสร้าง ดังนี้

-เมื่องานเสริมผิวจราจรด้วยแอสฟัลต์ติกคอนกรีต (ลาดทับ) กว้างเฉลี่ย ๔.๓๐-๘.๕๐ เมตร ความยาวไม่น้อยกว่า ๒๙๓.๐๐ เมตร หรือพื้นที่ไม่น้อยกว่า ๑,๗๕๐.๐๐ ตารางเมตร แล้วเสร็จ

-เมื่องานตีเส้นจราจร (Themo Plastic Paint) ระดับ ๑ (Yellow & White) แล้วเสร็จ

-ติดตั้งป้ายประชาสัมพันธ์ (ป้ายโครงการ) ของเทศบาลฯ แล้วเสร็จ

-ทำการก่อสร้างส่วนอื่น ๆ ที่เหลือทั้งหมดให้แล้วเสร็จ เรียบร้อย ครบถ้วน ตามแบบรูปรายการงานก่อสร้าง และสัญญาจ้างทุกประการ รวมทั้งทำสถานที่ก่อสร้างให้สะอาดเรียบร้อย กำหนดเวลาแล้วเสร็จ ๓๐ วัน

## ๘. อัตราค่าปรับ

ค่าปรับตามสัญญาจ้างแนบท้ายเอกสารประกวดราคาอิเล็กทรอนิกส์ หรือข้อตกลงจ้างเป็นหนังสือจะกำหนด ดังนี้

๘.๑ กรณีที่ผู้รับจ้างนำงานที่รับจ้างไปจ้างช่วงให้ผู้อื่นทำอีกทอดหนึ่งโดยไม่ได้รับอนุญาตจากเทศบาลตำบลรัชฎา จะกำหนดค่าปรับสำหรับการฝ่าฝืนดังกล่าวเป็นจำนวนร้อยละ ๑๐.๐๐ ของวงเงินของงานจ้างช่วงนั้น

๘.๒ กรณีที่ผู้รับจ้างปฏิบัติผิดสัญญาจ้างก่อสร้าง นอกเหนือจากข้อ ๘.๑ จะกำหนดค่าปรับเป็นรายวันเป็นจำนวนเงินตายตัวในอัตราร้อยละ ๐.๒๕ ของราคางานจ้าง

## ๙. การรับประกันความชำรุดบกพร่อง

ผู้ชนะการประกวดราคาอิเล็กทรอนิกส์ซึ่งได้ทำสัญญาจ้าง ตามแบบ ดังระบุในข้อ ๑.๓ หรือข้อตกลงจ้างเป็นหนังสือแล้วแต่กรณี จะต้องรับประกันความชำรุดบกพร่องของงานจ้างที่เกิดขึ้นภายในระยะเวลา ไม่น้อยกว่า ๒ ปี นับถัดจากวันที่เทศบาลตำบลรัชฎาได้รับมอบงาน โดยต้องบริหารจัดการซ่อมแซมแก้ไขให้ใช้ได้ดีดังเดิมภายใน ๑๕ วัน นับถัดจากวันที่ได้รับแจ้งความชำรุดบกพร่อง

## ๑๐. ข้อสงวนสิทธิในการยื่นข้อเสนอและอื่น ๆ

๑๐.๑ เงินค่าจ้างสำหรับงานจ้างครั้งนี้ ได้มาจากเงินงบประมาณประจำปี พ.ศ. ๒๕๖๗ การลงนามในสัญญาจะกระทำต่อเมื่อ เทศบาลตำบลรัชฎาได้รับอนุมัติเงิน ค่าก่อสร้างจากเงินงบประมาณประจำปี พ.ศ. ๒๕๖๗

๑๐.๒ เมื่อเทศบาลตำบลรัชฎาได้คัดเลือกผู้ยื่นข้อเสนอรายใดให้เป็นผู้รับจ้าง และได้ตกลงจ้างตามการประกวดราคาอิเล็กทรอนิกส์แล้ว ถ้าผู้รับจ้างจะต้องสั่งหรือนำสิ่งของมาเพื่องานจ้างดังกล่าวเข้ามาจากต่างประเทศ และของนั้นต้องนำเข้ามาโดยทางเรือในเส้นทางที่มีเรือไทยเดินอยู่ และสามารถให้บริการรับขนได้ตามที่

รัฐมนตรีว่าการกระทรวงคมนาคมประกาศกำหนด ผู้ยื่นข้อเสนอซึ่งเป็นผู้รับจ้างจะต้องปฏิบัติตามกฎหมายว่าด้วยการส่งเสริมการพาณิชย์ ดังนี้

(๑) แฉงการส่งหรือนำสิ่งของดังกล่าวเข้ามาจากต่างประเทศต่อกรมเจ้าท่า ภายใน ๗ วัน นับตั้งแต่วันที่ผู้รับจ้างส่งหรือซื้อของจากต่างประเทศ เว้นแต่เป็นของที่รัฐมนตรีว่าการกระทรวงคมนาคมประกาศยกเว้นให้บรรทุกโดยเรืออื่นได้

(๒) จัดการให้สิ่งของดังกล่าวบรรทุกโดยเรือไทย หรือเรือที่มีสิทธิเช่นเดียวกับเรือไทย จากต่างประเทศมายังประเทศไทย เว้นแต่จะได้รับอนุญาตจากกรมเจ้าท่า ให้บรรทุกสิ่งของนั้น โดยเรืออื่น ที่มีใช้เรือไทย ซึ่งจะต้องได้รับอนุญาตเช่นนั้นก่อนบรรทุกของลงเรืออื่น หรือเป็นของที่รัฐมนตรีว่าการกระทรวงคมนาคมประกาศยกเว้นให้บรรทุกโดยเรืออื่น

(๓) ในกรณีที่ไม่ปฏิบัติตาม (๑) หรือ (๒) ผู้รับจ้างจะต้องรับผิดชอบตามกฎหมายว่าด้วยการส่งเสริมการพาณิชย์

๑๐.๓ ผู้ยื่นข้อเสนอซึ่งเทศบาลตำบลลพบุรีได้คัดเลือกแล้ว ไม่ไปทำสัญญาหรือข้อตกลงจ้าง เป็นหนังสือภายในเวลาที่กำหนดตั้งระบุไว้ในข้อ ๗ เทศบาลตำบลลพบุรีจะริบหลักประกันการยื่นข้อเสนอ หรือเรียกหรือจากผู้ออกหนังสือค้ำประกัน การยื่นข้อเสนอทันที และอาจพิจารณาเรียกหรือให้ชดใช้ความเสียหายอื่น (ถ้ามี) รวมทั้งจะพิจารณาให้เป็นผู้ทำงาน ตามระเบียบกระทรวงการคลังว่าด้วยการจัดซื้อจัดจ้างและการบริหารพัสดุภาครัฐ

๑๐.๔ เทศบาลตำบลลพบุรีสงวนสิทธิ์ที่จะแก้ไขเพิ่มเติมเงื่อนไข หรือข้อกำหนดในแบบสัญญา หรือข้อตกลงจ้างเป็นหนังสือให้เป็นไปตามความเห็นของสำนักงานอัยการสูงสุด (ถ้ามี)

๑๐.๕ ในกรณีที่เอกสารแนบท้ายเอกสารประกวดราคาอิเล็กทรอนิกส์ มีความขัดหรือแย้งกัน ผู้ยื่นข้อเสนอจะต้องปฏิบัติตามคำวินิจฉัยของเทศบาลตำบลลพบุรี คำวินิจฉัยดังกล่าวให้ถือเป็นที่สุด และ ผู้ยื่นข้อเสนอไม่มีสิทธิเรียกร้องค่าใช้จ่ายใดๆ เพิ่มเติม

๑๐.๖ เทศบาลตำบลลพบุรี อาจประกาศยกเลิกการจัดจ้างในกรณีต่อไปนี้ได้ โดยที่ผู้ยื่นข้อเสนอจะเรียกร้องค่าเสียหายใดๆ จากเทศบาลตำบลลพบุรีไม่ได้

(๑) เทศบาลตำบลลพบุรีไม่ได้รับการจัดสรรเงินที่จะใช้ในการจัดจ้างหรือได้รับจัดสรร แต่ไม่เพียงพอที่จะทำการจัดจ้างครั้งนี้ต่อไป

(๒) มีการกระทำที่เข้าลักษณะผู้ยื่นข้อเสนอที่ชนะการจัดจ้างหรือที่ได้รับการคัดเลือกมีผลประโยชน์ร่วมกัน หรือมีส่วนได้เสียกับผู้ยื่นข้อเสนอรายอื่น หรือขัดขวางการแข่งขันอย่างเป็นธรรมหรือสมยอมกัน กับผู้ยื่นข้อเสนอรายอื่น หรือเจ้าหน้าที่ในการเสนอราคา หรือสื่อว่ากระทำการทุจริตอื่นใดในการเสนอราคา

(๓) การทำการจัดจ้างครั้งนี้ต่อไปอาจก่อให้เกิดความเสียหายแก่เทศบาลตำบลลพบุรี หรือกระทบต่อประโยชน์สาธารณะ

(๔) กรณีอื่นในทำนองเดียวกับ (๑) (๒) หรือ (๓) ตามที่กำหนดในกฎกระทรวงซึ่งออกตามความในกฎหมายว่าด้วยการจัดซื้อจัดจ้างและการบริหารพัสดุภาครัฐ

#### ๑๑. การปรับราคาค่างานก่อสร้าง

การปรับราคาค่างานก่อสร้างตามสูตรการปรับราคาตั้งระบุในข้อ ๑.๕ จะนำมาใช้ในกรณีที่ ค่างานก่อสร้างลดลงหรือเพิ่มขึ้น โดยวิธีการต่อไปนี้

ตามเงื่อนไข หลักเกณฑ์ สูตรและวิธีคำนวณที่ใช้กับสัญญาแบบปรับราคาได้ตามมติคณะรัฐมนตรี เมื่อวันที่ ๒๒ สิงหาคม ๒๕๓๒ เรื่อง การพิจารณาช่วยเหลือผู้ประกอบการอาชีพงานก่อสร้าง ตามหนังสือสำนักเลขาธิการคณะรัฐมนตรี ที่ นร ๐๒๐๓/ว ๑๐๙ ลงวันที่ ๒๔ สิงหาคม ๒๕๓๒

๑๐  
สูตรการปรับราคา (สูตรค่า K) จะต้องคงที่ที่ระดับที่กำหนดไว้ในวันแล้วเสร็จตามที่กำหนดไว้ในสัญญา หรือภายในระยะเวลาที่เทศบาลตำบลรัชฎาได้ขยายออกไป โดยจะใช้สูตรของทางราชการที่ได้ระบุในข้อ ๑.๕

### ๑๒. มาตรฐานฝีมือช่าง

เมื่อเทศบาลตำบลรัชฎาได้คัดเลือกผู้ยื่นข้อเสนอรายใดให้เป็นผู้รับจ้างและได้ตกลงจ้างก่อสร้างตามประกาศนี้แล้วผู้ยื่นข้อเสนอจะต้องตกลงว่าในการปฏิบัติงานก่อสร้างดังกล่าว ผู้ยื่นข้อเสนอจะต้องมีและ ใช้ผู้ผ่านการทดสอบมาตรฐานฝีมือช่างหรือผู้ผ่านการทดสอบมาตรฐานฝีมือช่างจาก สถาบันการศึกษาที่ ก.พ. รับรองให้เข้ารับราชการได้ หรือผู้มีวุฒิปริญญา ปวช. ปวส. และ ปวท.หรือเทียบเท่าจากสถาบันการศึกษาที่ ก.พ. รับรองให้เข้ารับราชการได้ ในอัตราไม่ต่ำกว่าร้อยละ ๑๐ ของแต่ละสาขาช่างแต่จะต้องมีจำนวนช่างอย่างน้อย ๑ คน ในแต่ละสาขาช่าง ดังต่อไปนี้

#### ๑๒.๑ ก่อสร้าง

#### ๑๓. การปฏิบัติตามกฎหมายและระเบียบ

ในระหว่างระยะเวลาการก่อสร้าง ผู้ยื่นข้อเสนอที่ได้รับการคัดเลือกให้เป็นผู้รับจ้างต้องปฏิบัติตามหลักเกณฑ์ที่กฎหมายและระเบียบได้กำหนดไว้โดยเคร่งครัด

#### ๑๔. การประเมินผลการปฏิบัติงานของผู้ประกอบการ

เทศบาลตำบลรัชฎา สามารถนำผลการปฏิบัติงานแล้วเสร็จตามสัญญาของผู้ยื่นข้อเสนอที่ได้รับการคัดเลือกให้ เป็นผู้รับจ้างเพื่อนำมาประเมินผลการปฏิบัติงานของผู้ประกอบการ

ทั้งนี้ หากผู้ยื่นข้อเสนอที่ได้รับการคัดเลือกไม่ผ่านเกณฑ์ที่กำหนดจะถูกระงับการยื่นข้อเสนอหรือทำสัญญากับเทศบาลตำบลรัชฎา ไว้ชั่วคราว



## ตารางแสดงวงเงินงบประมาณที่ได้รับจัดสรรและราคากลางในงานจ้างก่อสร้าง

## 1. ชื่อโครงการ

ประกวดราคาจ้างก่อสร้างโครงการเสริมผิวจราจรด้วยแอสฟัลต์ติกคอนกรีต (ลาดทับ) ซอยสาครเขต หมู่ที่ 3  
ด้วยวิธีประกวดราคาอิเล็กทรอนิกส์ (e-bidding) / โครงการเสริมผิวจราจรด้วยแอสฟัลต์ติกคอนกรีต (ลาดทับ) ซอยสาครเขต

## 2. หมู่ที่ 3

หน่วยงานเจ้าของโครงการ เทศบาลตำบลรัชฎา / เทศบาลตำบลรัชฎา

3. วงเงินงบประมาณที่ได้รับจัดสรร ..... 1,700,000.00 ..... บาท

## 4. ลักษณะงาน

โดยสังเขป โครงการเสริมผิวจราจรด้วยแอสฟัลต์ติกคอนกรีต (ลาดทับ) ซอยสาครเขต หมู่ที่ 3

5. ราคากลางคำนวณ ณ วันที่ ๓๑ ม.ค. ๒๕๖๗ เป็นเงิน ..... 1,476,475.80 ..... บาท

## 6. บัญชีประมาณการราคากลาง

6.1 แบบสรุปราคากลางงานทางสะพานและท่อเหลี่ยม

## 7. รายชื่อคณะกรรมการกำหนดราคากลาง

7.1 นิพิฐ เจริญการ ประธานกรรมการกำหนดราคากลาง ผู้อำนวยการส่วนควบคุมการก่อสร้างอาคารและผังเมือง

7.2 อรทัย ยวงเงิน กรรมการกำหนดราคากลาง นายช่างเขียนแบบชำนาญงาน

7.3 อัครวิน พลคชา กรรมการกำหนดราคากลาง วิศวกรโยธาชำนาญการ

แบบฟอร์มรายงานหรือสรุปราคากลางงานก่อสร้างทาง สะพาน และท่อเหลี่ยม

ชื่อโครงการ/งานก่อสร้าง ประมวลราคาจากก่อสร้างโครงการเสริมผิวจราจรด้วยแอสฟัลต์ติกคอนกรีต (ลาดทับ) ขอยสาคกรเขต หมู่ที่ 3 ด้วยวิธีประกวดราคาอิเล็กทรอนิกส์ (e-bidding)

หน่วยงานเจ้าของโครงการ/งานก่อสร้าง เทศบาลตำบลรัชฎา/เทศบาลตำบลรัชฎา

ลำดับที่ตามสัญญา	รายการงานก่อสร้าง	หน่วย	จำนวน	ราคาต่อหน่วย	ราคาทุน	FN	ราคาต่อหน่วย X FN	ราคากลาง
1	1. งานเสริมผิวจราจรด้วยแอสฟัลต์ติกคอนกรีต ความกว้างเฉลี่ย 4.30 - 8.50 เมตร ทน 0.05 เมตร ความยาวไม่น้อยกว่า 586.00 เมตร หรือพื้นที่ไม่น้อยกว่า 3,500.00 ตารางเมตร 1.1 งานผิวทาง (SURFACE COURSES) 1.1.1 งานไพร้ม็อค และแท็คโคต (PRIME COAT & TACK COAT) 1.1.1.1 งานลาดแอสฟัลต์แท็คโคต (TACK COAT) 1.1.2 งานแอสฟัลต์คอนกรีต (ASPHALT CONCRETE)	ตร.ม.	3,500.000	15.22	53,270.00	1.3848	21.07	73,768.29
2	1.1.2.2 งานชั้นผิวทางแอสฟัลต์คอนกรีต ทน.....ซม. (ASPHALT CONCRETE WEARING COURSE) 2. งานตีเสนจราจร 2.1 งานเบ็ดเตล็ด (MISCELLANEOUS)	ตร.ม.	3,500.000	264.88	927,080.00	1.3848	366.80	1,283,820.38

นิติฐ เจริญการ

30 มกราคม 2567 13:38:51

แบบฟอร์มรายงานหรือสรุปราคากลางงานก่อสร้างทาง สะพาน และท่อเหลี่ยม

ชื่อโครงการ/งานก่อสร้าง ประทศพรคทาจากก่อสร้างโครงการเสริมผิวจราจรด้วยแอสฟัลต์ติกคอนกรีต (ลาดทับ) ขอยสาคกรเขต หมู่ที่ 3 ดววิธีประภครคทาอิเล็กทรอนิกส์ (e-bidding)

หน่วยงนเจ้ของโครงการ/งานก่อสร้าง เทศบคด้บสร้ชฎา/เทศบคด้บสร้ชฎา

ลำดับที่ตามสัญญา	รายการงานก่อสร้าง	หน่วย	จำนวน	ราคาต่อหน่วย	ราคาทุน	FN	ราคาต่อหน่วย X FN	ราคากลาง
3	2.1.1 งานตีเส้นจราจร (MARKINGS) 2.1.1.1 THERMOPLASTIC PAINT ระดับ 1(YELLOW & WHITE)	ตร.ม.	250.000	290.00	72,500.00	1.3848	401.59	100,398.00
4	2.1.1.2 ตีเส้นหยุดรถ	ตร.ม.	.660	290.00	191.40	1.3848	401.59	265.05
5	2.1.2 งานติดตั้งเครื่องหมายจราจร 2.1.2.1 แผงป้าย บ.1/1 + เสาคอนกรีต (ใช้ป้ายขนาด 3)	ป้าย	1.000	8,000.00	8,000.00	1.3848	11,078.40	11,078.40
6	3. งานป้ายประชาสัมพันธ์ ของเทศบาลตำบลรัชฎา 3.1 ป้ายประชาสัมพันธ์ (ชั่วคราว)	ชุด	1.000	1,581.83	1,581.83	1.3848	2,190.51	2,190.51
7	3.2 ป้ายประชาสัมพันธ์ (ป้ายโครงการ)	ชุด	1.000	3,578.26	3,578.26	1.3848	4,955.17	4,955.17
<b>รวมราคากลาง</b>								<b>1,476,475.80</b>

นพฐุ เจริญการ

30 มกราคม 2567 13:38:51



แบบฟอร์มรายงานหรือสรุปราคากลางงานก่อสร้างทาง สะพาน และท่อเหลี่ยม

ชื่อโครงการ/งานก่อสร้าง      ประเภทราคาจ้างก่อสร้าง      โครงการเสริมผิวจราจรด้วยแอสฟัลต์ติกคอนกรีต (ลาดทับ) ขอยสาคจรเขต หมู่ที่ 3 ด้วยวิธีประกวดราคาอิเล็กทรอนิกส์ (e-bidding)

หน่วยงานเจ้าของโครงการ/งานก่อสร้าง      เทศบาลตำบลรัษฎา/เทศบาลตำบลรัษฎา



( อรทัย ยางเงิน )

กรรมการกำหนดราคากลาง



( นิพัทธ์ เจริญการ )

ประธานกรรมการกำหนดราคากลาง



( อัจฉิน พลดงชา )

กรรมการกำหนดราคากลาง

นิพัทธ์ เจริญการ

30 มกราคม 2567

รายละเอียดขอบเขตของงาน  
ประกอบการจัดทำแบบรูปารายการงานก่อสร้าง  
โครงการเสริมผิวจราจรด้วยแอสฟัลต์ติกคอนกรีต (ลาดทับ)  
ซอยสาครเขต หมู่ที่ ๓

๑. ความเป็นมา

ตามเทศบัญญัติงบประมาณรายจ่าย ประจำปีงบประมาณ พ.ศ. ๒๕๖๗ ได้ตั้งงบประมาณ  
ปรากฏในแผนงานอุตสาหกรรมและการโยธา งานก่อสร้าง งบลงทุน ค่าปรับปรุงที่ดินและสิ่งปลูกสร้าง โครงการที่  
อยู่ในอำนาจหน้าที่ตามรายละเอียด ได้แก่ โครงการเสริมผิวจราจรด้วยแอสฟัลต์ติกคอนกรีต (ลาดทับ) ซอยสาคร  
เขต หมู่ที่ ๓ งบประมาณ ๑,๗๐๐,๐๐๐ บาท (หนึ่งล้านเจ็ดแสนบาทถ้วน)

๒. วัตถุประสงค์

- ๒.๑ เพื่อให้ประชาชนได้รับความสะดวกและปลอดภัยในการสัญจร  
๒.๒ เพื่อรักษาสภาพแวดล้อม ทำให้ชุมชนน่าอยู่มากขึ้น

๓. คุณสมบัติของผู้ยื่นข้อเสนอ

- ๓.๑ มีความสามารถตามกฎหมาย  
๓.๒ ไม่เป็นบุคคลล้มละลาย  
๓.๓ ไม่อยู่ระหว่างเลิกกิจการ  
๓.๔ ไม่เป็นบุคคลซึ่งอยู่ระหว่างถูกระงับการยื่นข้อเสนอหรือทำสัญญากับหน่วยงานของรัฐไว้  
ชั่วคราว เนื่องจากเป็นผู้ที่ไม่ผ่านเกณฑ์การประเมินผลการปฏิบัติงานของผู้ประกอบการตามระเบียบที่  
รัฐมนตรีว่าการ กระทรวงการคลังกำหนดตามที่ประกาศเผยแพร่ในระบบเครือข่ายสารสนเทศของกรมบัญชีกลาง  
๓.๕ ไม่เป็นบุคคลซึ่งถูกระงับชื่อไว้ในบัญชีรายชื่อผู้ทำงานและได้แจ้งเวียนชื่อให้เป็นผู้ทำงานของ  
หน่วยงานของรัฐในระบบเครือข่ายสารสนเทศของกรมบัญชีกลาง ซึ่งรวมถึงนิติบุคคลที่ผู้ทำงานเป็นหุ้นส่วน  
ผู้จัดการ กรรมการผู้จัดการ ผู้บริหาร ผู้มีอำนาจในการดำเนินงานในกิจการของนิติบุคคลนั้นด้วย  
๓.๖ มีคุณสมบัติและไม่มีลักษณะต้องห้ามตามที่คณะกรรมการนโยบายการจัดซื้อจัดจ้างและการ  
บริหารพัสดุภาครัฐกำหนดในราชกิจจานุเบกษา  
๓.๗ เป็นนิติบุคคลผู้มีอาชีพรับจ้างงานที่ประกวดราคาอิเล็กทรอนิกส์ดังกล่าว  
๓.๘ ไม่เป็นผู้มีผลประโยชน์ร่วมกันกับผู้ยื่นข้อเสนอรายอื่นที่เข้ายื่นข้อเสนอให้แก่ เทศบาลตำบล  
รัชฎา ณ วันประกาศประกวดราคาอิเล็กทรอนิกส์ หรือไม่เป็นผู้กระทำการอันเป็นการขัดขวาง การแข่งขันอย่าง  
เป็นธรรมในการประกวดราคาอิเล็กทรอนิกส์ครั้งนี้  
๓.๙ ไม่เป็นผู้ได้รับเอกสิทธิ์หรือความคุ้มกัน ซึ่งอาจปฏิเสธไม่ยอมขึ้นศาลไทย เว้นแต่รัฐบาลของผู้  
ยื่นข้อเสนอได้มีคำสั่งให้สละเอกสิทธิ์และความคุ้มกันเช่นนั้น  
๓.๑๐ ผู้ยื่นข้อเสนอต้องมีผลงานก่อสร้างประเภทเดียวกันกับงานที่ประกวดราคาจ้าง ก่อสร้างใน  
วงเงินไม่น้อยกว่า ร้อยละ ๔๐ และเป็นผลงานที่เป็นคู่สัญญา โดยตรงกับหน่วยงานของรัฐ หรือหน่วยงานเอกชนที่  
เชื่อถือได้  
๓.๑๑ กิจการร่วมค้าที่ยื่นข้อเสนอในรูปแบบของ "กิจการร่วมค้า" ต้องมีคุณสมบัติดังนี้  
กรณีที่ข้อตกลงระหว่างผู้เข้าร่วมค้ากำหนดให้ผู้เข้าร่วมค้ารายใดรายหนึ่งเป็นผู้เข้าร่วมค้าหลัก ข้อตกลงระหว่าง  
ผู้เข้าร่วมค้าจะต้องมีการกำหนดสัดส่วนหน้าที่และความรับผิดชอบในปริมาณงานสิ่งของหรือมูลค่าตามสัญญาของ  
ผู้เข้าร่วมค้าหลักมากกว่าผู้เข้าร่วมค้ารายอื่นทุกราย

กรณีที่ข้อตกลงระหว่างผู้เข้าร่วมคำกำหนดให้ผู้เข้าร่วมคำรายใดรายหนึ่งเป็นผู้เข้าร่วมคำหลัก  
กิจการร่วมค่านั้นต้องใช้ผลงานของผู้เข้าร่วมคำหลักรายเดียวเป็นผลงานของกิจการร่วมคำที่ยื่นข้อเสนอ

สำหรับข้อตกลงระหว่างผู้เข้าร่วมคำที่ไม่ได้กำหนดให้ผู้เข้าร่วมคำรายใดเป็นผู้เข้าร่วมคำหลัก  
ผู้เข้าร่วมคำทุกรายจะต้องมีคุณสมบัติครบถ้วนตามเงื่อนไขที่กำหนดไว้ในเอกสารเชิญชวนหรือหนังสือเชิญชวน

กรณีที่ข้อตกลงระหว่างผู้เข้าร่วมคำ กำหนดให้ผู้เข้าร่วมคำรายใดรายหนึ่งเป็นผู้เข้าร่วมคำหลัก  
ผู้เข้าร่วมคำหลักจะต้องเป็นส่วนของผู้เข้าร่วมคำที่ไม่ใช่ผู้เข้าร่วมคำหลักจะเป็นผู้ประกอบการที่ขึ้นทะเบียนในสาขา  
งานก่อสร้างไว้กับกรมบัญชีกลางหรือไม่ก็ได้

สำหรับข้อตกลงระหว่างผู้เข้าร่วมคำ ที่ไม่ได้กำหนดให้ผู้เข้าร่วมคำรายใดเป็นผู้เข้าร่วมคำหลัก  
ผู้เข้าร่วมคำทุกรายจะต้องมีคุณสมบัติครบถ้วนตามเงื่อนไขที่กำหนดไว้ในเอกสารเชิญชวนหรือหนังสือเชิญชวน

กรณีที่ข้อตกลงระหว่างผู้เข้าร่วมคำกำหนดให้มีการมอบหมายผู้เข้าร่วมคำรายใดรายหนึ่งเป็นผู้ยื่น  
ข้อเสนอ ในนามกิจการร่วมคำ การยื่นข้อเสนอดังกล่าวไม่ต้องมีหนังสือมอบอำนาจ

สำหรับข้อตกลงระหว่างผู้เข้าร่วมคำที่ไม่ได้กำหนดให้ผู้เข้าร่วมคำรายใดเป็นผู้ยื่นข้อเสนอ ผู้เข้าร่วมคำ  
ทุกรายจะต้องลงลายมือชื่อในหนังสือมอบอำนาจให้ผู้เข้าร่วมคำรายใดรายหนึ่งเป็นผู้ยื่นข้อเสนอในนามกิจการ  
ร่วมคำ

๓.๑๒ ผู้ยื่นข้อเสนอต้องลงทะเบียนที่มีข้อมูลถูกต้องครบถ้วนในระบบจัดซื้อจัดจ้างภาครัฐด้วย  
อิเล็กทรอนิกส์ (Electronic Government Procurement : e-GP) ของกรมบัญชีกลาง

๓.๑๓ ผู้ยื่นข้อเสนอต้องมีมูลค่าสุทธิของกิจการ ดังนี้

(๑) กรณีผู้ยื่นข้อเสนอเป็นนิติบุคคลที่ จัดตั้งขึ้นตามกฎหมายไทยซึ่งได้จดทะเบียนเกินกว่า ๑ ปี  
ต้องมีมูลค่าสุทธิของกิจการ จากผลต่างระหว่างสินทรัพย์สุทธิหักด้วยหนี้สินสุทธิที่ปรากฏในงบแสดงฐานะการเงิน  
ที่มีการตรวจรับรองแล้ว ซึ่งจะต้องแสดงค่าเป็นบวก ๑ ปีสุดท้ายก่อนวันยื่นข้อเสนอ

(๒) กรณีผู้ยื่นข้อเสนอเป็นนิติบุคคลที่จัดตั้งขึ้นตามกฎหมายไทย ซึ่งยังไม่มีงบแสดง  
ฐานะการเงินกับกรมพัฒนาธุรกิจการค้า ให้พิจารณาการกำหนดมูลค่าของทุนจดทะเบียน โดยผู้ยื่นข้อเสนอ  
จะต้องมีทุนจดทะเบียนที่เรียกชำระมูลค่าหุ้นแล้ว ณ วันที่ยื่นข้อเสนอ ไม่ต่ำกว่า ๑ ล้านบาท

(๓) กรณีที่ผู้ยื่นข้อเสนอไม่มีมูลค่าสุทธิของกิจการหรือทุนจดทะเบียนหรือมีแต่ไม่เพียงพอที่จะ  
เข้ายื่นข้อเสนอ ผู้ยื่นข้อเสนอสามารถขอวงเงินสินเชื่อ โดยต้องมีวงเงินสินเชื่อ ๑ ใน ๔ ของมูลค่างบประมาณของ  
โครงการหรือรายการที่ยื่นข้อเสนอในแต่ละครั้ง (สินเชื่อที่ธนาคารภายในประเทศหรือบริษัทเงินทุนหรือบริษัท  
เงินทุนหลักทรัพย์ที่ได้รับอนุญาตให้ประกอบกิจการเงินทุนเพื่อการพาณิชย์และประกอบธุรกิจค้าประกันตาม  
ประกาศของธนาคารแห่งประเทศไทย ตามรายชื่อบริษัทเงินทุนที่ธนาคารแห่งประเทศไทยแจ้งเวียนให้ทราบ โดย  
พิจารณาจากยอดเงินรวมของวงเงินสินเชื่อที่สำนักงานใหญ่รับรองหรือที่สำนักงานสาขารับรอง (กรณีได้รับมอบ  
อำนาจจากสำนักงานใหญ่) ซึ่งออกให้แก่ผู้ยื่นข้อเสนอ นับถึงวันยื่นข้อเสนอไม่เกิน ๙๐ วัน

(๔) กรณีตาม (๑) - (๓) ยกเว้นสำหรับกรณีดังต่อไปนี้

(๔.๑) กรณีที่ผู้ยื่นข้อเสนอเป็นหน่วยงานของรัฐ

(๔.๒) นิติบุคคลที่จัดตั้งขึ้นตามกฎหมายไทยที่อยู่ระหว่างการฟื้นฟูกิจการตามพระราชบัญญัติ  
ล้มละลาย (ฉบับที่ ๑๐) พ.ศ. ๒๕๖๑

(๔.๓) งานจ้างก่อสร้าง ที่กรมบัญชีกลางได้ขึ้นทะเบียนผู้ประกอบการงานก่อสร้างแล้ว และงาน  
จ้างก่อสร้างที่หน่วยงานของรัฐได้มีการจัดทำบัญชีผู้ประกอบการงานก่อสร้างที่มีคุณสมบัติเบื้องต้นไว้แล้ว ก่อน  
วันที่พระราชบัญญัติการจัดซื้อจัดจ้างและการบริหารพัสดุภาครัฐมีผลใช้บังคับ

#### ๔. วงเงินงบประมาณ

ภายในวงเงินงบประมาณ ๑,๗๐๐,๐๐๐ บาท (หนึ่งล้านเจ็ดแสนบาทถ้วน)

## ๕. อัตราค่าปรับ

กำหนดค่าปรับเป็นรายวันเป็นจำนวนเงินตายตัวในอัตราร้อยละ ๐.๒๕ ของราคางานจ้าง

## ๖. หลักเกณฑ์ในการพิจารณาคัดเลือกข้อเสนอ

พิจารณาตามเกณฑ์ราคาในการคัดเลือกผู้เสนอราคาต่ำสุดเป็นผู้ชนะการซื้อหรือจ้างหรือเป็นผู้ได้รับการคัดเลือก

## ๗. กำหนดเวลาส่งมอบพัสดุ

กำหนดเวลาแล้วเสร็จภายใน ๖๐ วัน นับถัดจากวันลงนามในสัญญา

## ๘. งานงวดงานและการจ่ายเงิน

จะจ่ายค่าจ้างซึ่งได้รวมภาษีมูลค่าเพิ่มตลอดจนภาษีอากรอื่น ๆ และค่าใช้จ่ายที่ส่งมอบเรียบร้อยแล้ว โดยถือราคาเหมารวมเป็นเกณฑ์และกำหนดการจ่ายเงินเป็นจำนวน ๒ งวด โดยมีรายละเอียด ดังนี้

งวดที่ ๑ เป็นเงินร้อยละ ๕๐ ของค่าจ้างเหมาตามที่ตกลงทำสัญญาว่าจ้างจะจ่ายให้ เมื่อผู้รับจ้างได้ทำการก่อสร้าง ดังนี้

- เมื่องานเสริมผิวจราจรด้วยแอสฟัลต์ติกคอนกรีต (ลาดทับ) กว้างเฉลี่ย ๔.๓๐ - ๘.๕๐ เมตร ความยาวไม่น้อยกว่า ๒๙๓.๐๐ เมตร หรือพื้นที่ไม่น้อยกว่า ๑,๗๕๐.๐๐ ตารางเมตร แล้วเสร็จ

- เมื่องานติดตั้งป้ายประชาสัมพันธ์ (ป้ายชั่วคราว) ของเทศบาลฯ แล้วเสร็จ

กำหนดเวลาแล้วเสร็จ ๓๐ วัน

งวดที่ ๒ (งวดสุดท้าย) เป็นเงินร้อยละ ๕๐ ของค่าจ้างเหมาตามที่ตกลงทำสัญญาว่าจ้างจะจ่ายให้ เมื่อผู้รับจ้างได้ทำการก่อสร้าง ดังนี้

- เมื่องานเสริมผิวจราจรด้วยแอสฟัลต์ติกคอนกรีต (ลาดทับ) กว้างเฉลี่ย ๔.๓๐ - ๘.๕๐ เมตร ความยาวไม่น้อยกว่า ๒๙๓.๐๐ เมตร หรือพื้นที่ไม่น้อยกว่า ๑,๗๕๐.๐๐ ตารางเมตร แล้วเสร็จ

- เมื่องานตีเส้นจราจร (Thermo Plastic Paint) ระดับ ๑ (Yellow & White) แล้วเสร็จ

- ติดตั้งป้ายประชาสัมพันธ์ (ป้ายโครงการ) ของเทศบาลฯ แล้วเสร็จ

- ทำการก่อสร้างส่วนอื่นๆ ที่เหลือทั้งหมดให้แล้วเสร็จ เรียบร้อย ครบถ้วน ตามแบบรูปรายการงานก่อสร้าง และสัญญาจ้างทุกประการ รวมทั้งทำสถานที่ก่อสร้างให้สะอาดเรียบร้อย

กำหนดเวลาแล้วเสร็จ ๓๐ วัน

**\*\* ใช้ตาราง Factor F งานก่อสร้างทาง\*\***

หมายเหตุ แบ่งงวดงานเป็น ๒ งวด รวมระยะเวลาการก่อสร้างจนแล้วเสร็จ ทั้งหมด ๖๐ วัน

- ทั้งนี้ผู้รับจ้างสามารถส่งมอบงานพร้อมกันที่หลายงวดก็ได้ เมื่อผู้รับจ้างทำงานก่อสร้างงานนั้นแล้วเสร็จ เรียบร้อยครบถ้วนตามที่รายละเอียดที่ระบุในแต่ละงวดงาน

## ๙. ค่าชดเชยสัญญาแบบปรับราคาได้ (K)

ผู้ว่าจ้างและผู้รับจ้าง ตกลงกันให้ใช้สัญญาปรับราคาได้ สำหรับงานก่อสร้างตามสัญญา จะนำมาใช้ในกรณีที่ค่างานก่อสร้างลดลงหรือเพิ่มขึ้น ตามเงื่อนไข หลักเกณฑ์ สูตรและวิธีคำนวณที่ใช้กับสัญญาแบบปรับราคาได้ตามมติคณะรัฐมนตรี เมื่อวันที่ ๒๒ สิงหาคม ๒๕๓๒ เรื่อง การพิจารณาช่วยเหลือผู้ประกอบการอาชีพงานก่อสร้าง ตามหนังสือสำนักเลขาธิการคณะรัฐมนตรีที่ นร ๐๒๐๓/ว ๑๐๙ ลงวันที่ ๒๔ สิงหาคม ๒๕๓๒

สูตรการปรับราคา (สูตรค่า K) จะต้องคงที่ที่ระดับที่กำหนดไว้ในสัญญา หรือภายในระยะเวลาที่ได้ขยายออกไป โดยจะใช้สูตรของทางราชการที่ได้ระบุไว้ในเอกสารแนบท้าย

### ๑๐. กำหนดระยะเวลารับประกันความชำรุดบกพร่อง

ผู้รับจ้างต้องรับประกันความชำรุดบกพร่องระยะเวลา ๒ ปี นับถัดจากวันที่คณะกรรมการตรวจรับพัสดุ โดยจะต้องจัดการซ่อมแซมแก้ไขให้ใช้งานได้ดังเดิมภายใน ๑๕ วัน นับถัดจากวันที่ได้รับแจ้งความชำรุดบกพร่อง

คณะกรรมการจัดทำรายละเอียดขอบเขตของงานประกอบการจัดทำแบบรูปรายการงานก่อสร้างโครงการเสริมผิวจราจรด้วยแอสฟัลต์ติกคอนกรีต (ลาดทับ) ซอยสาครเขต หมู่ที่ ๓ ได้ตรวจสอบแล้ว

(ลงชื่อ) ..... ประธานกรรมการ

(นายนิพิฐ เจริญการ)

ผู้อำนวยการกองช่าง

(ลงชื่อ) ..... กรรมการ

(นายอัศวิน พลดชา)

วิศวกรโยธาชำนาญการ

(ลงชื่อ) ..... กรรมการ

(ว่าที่ร้อยตรี กิตติ ออฮิปก)

นายช่างโยธาปฏิบัติงาน



โครงการเสริมพิวจฉราจรรดวยแอสฟัลตติกกอนกรีต (ลาดทับ) ซอยสาครเขต หมู่ที่ 3

สถานที่ก่อสร้าง : บริเวณซอยสาครเขต หมู่ที่ 3

ตำบลรัษฎา อำเภอเมือง จังหวัดภูเก็ต

โครงการก่อสร้าง ประจำปีงบประมาณ พ.ศ. 2567  
แบบเลขที่ 008/2567  
กองช่าง เทศบาลตำบลรัษฎา



ประเทศไทย M.ร. 2597

กรมทรัพยากรธรรมชาติและสิ่งแวดล้อม  
กระทรวงทรัพยากรธรรมชาติและสิ่งแวดล้อม

กรมส่งเสริมการค้าระหว่างประเทศ  
กระทรวงพาณิชย์

กรมส่งเสริมการค้าระหว่างประเทศ  
กระทรวงพาณิชย์

กรมส่งเสริมการค้าระหว่างประเทศ  
กระทรวงพาณิชย์

กรมส่งเสริมการค้าระหว่างประเทศ  
กระทรวงพาณิชย์

กรมส่งเสริมการค้าระหว่างประเทศ  
กระทรวงพาณิชย์

กรมส่งเสริมการค้าระหว่างประเทศ  
กระทรวงพาณิชย์

กรมส่งเสริมการค้าระหว่างประเทศ  
กระทรวงพาณิชย์

กรมส่งเสริมการค้าระหว่างประเทศ  
กระทรวงพาณิชย์

กรมส่งเสริมการค้าระหว่างประเทศ  
กระทรวงพาณิชย์

กรมส่งเสริมการค้าระหว่างประเทศ  
กระทรวงพาณิชย์

สรุบบัญชีแบบ	
ชนิด (Category No.)	รายละเอียด (Description)
01	ค่าเช่าที่ดิน
02	ค่าเช่าสิ่งปลูกสร้าง
03	ค่าเช่าสิ่งปลูกสร้าง
04	ค่าเช่าสิ่งปลูกสร้าง
05	ค่าเช่าสิ่งปลูกสร้าง
06	ค่าเช่าสิ่งปลูกสร้าง
07	ค่าเช่าสิ่งปลูกสร้าง
08	ค่าเช่าสิ่งปลูกสร้าง
09	ค่าเช่าสิ่งปลูกสร้าง
10	ค่าเช่าสิ่งปลูกสร้าง
11	ค่าเช่าสิ่งปลูกสร้าง

หมายเหตุ:  
- ผู้รับจ้างจะต้องจัดทำบัญชีรายรับรายจ่าย และรายงานผลการปฏิบัติงานตามแบบฟอร์มที่กำหนด  
ตามหนังสือ กรมส่งเสริมการค้าระหว่างประเทศ (กรม) ที่ กค (กปร) 04927/ว.124 ลงวันที่ 1 สิงหาคม 2558  
ซึ่งแนบมาพร้อมกันไว้เป็นแนวทางปฏิบัติงาน ตามที่แนบมาแนบมาของกรมส่งเสริมการค้าระหว่างประเทศ

โครงการเสริมผิวจราจรด้วยแอสฟัลต์ติกคอนกรีต (ลาดทับ) ซอยลาดกระบัง หมู่ที่ 3

--- เสริมผิวจราจรด้วยแอสฟัลต์ติกคอนกรีต ทน 0.05 เมตร กว้างเฉลี่ย 4.30-8.50 เมตร ยาว مجموع 586.00 เมตร หรือพื้นที่ مجموع 3,500.00 ตารางเมตร

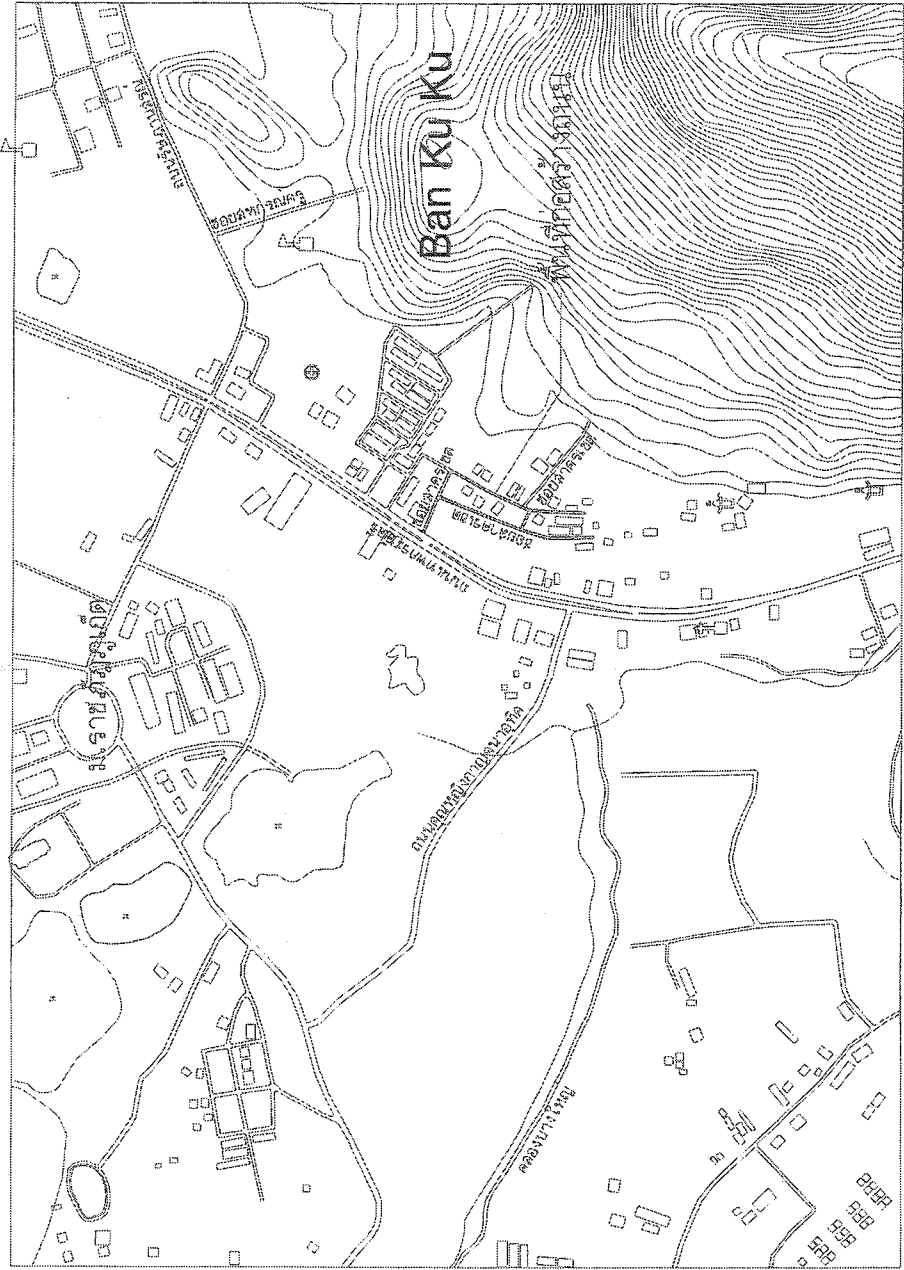

แผนที่ผังเมือง

 <p>กรุงเทพมหานคร พ.ศ. ๒๕๕๗</p>	<p>โครงการ เสริมผิวจราจรด้วยแอสฟัลต์ติกคอนกรีต ถนนลาดกระบัง หมู่ที่ ๓ ซอยลาดกระบัง</p>	<p>กองช่างสำรวจ ม.ร.ค. ๖.๖๕๖/๒๓ ๑๑.๕๐๑๒ ๖.๖๕๖/๒๔ ปี ๒๕๖๓</p>	<p>นายอนุชิต นิมิต นายสุพจน์ สอนิชยา นายสมชาย ทรัพย์น้อย นายสมชาย ทรัพย์น้อย นายสมชาย ทรัพย์น้อย</p>	<p>นายสมชาย ทรัพย์น้อย นายสมชาย ทรัพย์น้อย นายสมชาย ทรัพย์น้อย</p>	<p>นายสมชาย ทรัพย์น้อย นายสมชาย ทรัพย์น้อย นายสมชาย ทรัพย์น้อย</p>	<p>นายสมชาย ทรัพย์น้อย นายสมชาย ทรัพย์น้อย นายสมชาย ทรัพย์น้อย</p>	<p>นายสมชาย ทรัพย์น้อย นายสมชาย ทรัพย์น้อย นายสมชาย ทรัพย์น้อย</p>	<p>นายสมชาย ทรัพย์น้อย นายสมชาย ทรัพย์น้อย นายสมชาย ทรัพย์น้อย</p>	<p>นายสมชาย ทรัพย์น้อย นายสมชาย ทรัพย์น้อย นายสมชาย ทรัพย์น้อย</p>	<p>นายสมชาย ทรัพย์น้อย นายสมชาย ทรัพย์น้อย นายสมชาย ทรัพย์น้อย</p>	<p>นายสมชาย ทรัพย์น้อย นายสมชาย ทรัพย์น้อย นายสมชาย ทรัพย์น้อย</p>	<p>นายสมชาย ทรัพย์น้อย นายสมชาย ทรัพย์น้อย นายสมชาย ทรัพย์น้อย</p>	<p>นายสมชาย ทรัพย์น้อย นายสมชาย ทรัพย์น้อย นายสมชาย ทรัพย์น้อย</p>	<p>นายสมชาย ทรัพย์น้อย นายสมชาย ทรัพย์น้อย นายสมชาย ทรัพย์น้อย</p>	<p>นายสมชาย ทรัพย์น้อย นายสมชาย ทรัพย์น้อย นายสมชาย ทรัพย์น้อย</p>	<p>นายสมชาย ทรัพย์น้อย นายสมชาย ทรัพย์น้อย นายสมชาย ทรัพย์น้อย</p>	<p>นายสมชาย ทรัพย์น้อย นายสมชาย ทรัพย์น้อย นายสมชาย ทรัพย์น้อย</p>	<p>นายสมชาย ทรัพย์น้อย นายสมชาย ทรัพย์น้อย นายสมชาย ทรัพย์น้อย</p>	<p>นายสมชาย ทรัพย์น้อย นายสมชาย ทรัพย์น้อย นายสมชาย ทรัพย์น้อย</p>	<p>นายสมชาย ทรัพย์น้อย นายสมชาย ทรัพย์น้อย นายสมชาย ทรัพย์น้อย</p>	<p>เลขที่ ๑๑๕/๒๕๖๓</p> <p>วันที่ ๑๑/๖/๖๓</p>	<p>แผ่นที่ ๐.๓</p>
																					<p>นายสมชาย ทรัพย์น้อย นายสมชาย ทรัพย์น้อย นายสมชาย ทรัพย์น้อย</p>	<p>นายสมชาย ทรัพย์น้อย นายสมชาย ทรัพย์น้อย นายสมชาย ทรัพย์น้อย</p>





กระทรวงทรัพยากรธรรมชาติและสิ่งแวดล้อม  
 กรมส่งเสริมการค้าระหว่างประเทศ  
 เลขที่ ๒๒๘๗

นางสาว.....  
 ตำแหน่ง.....  
 ๒๒๘๗

นางสาว.....  
 ตำแหน่ง.....  
 ๒๒๘๗

นางสาว.....  
 ตำแหน่ง.....  
 ๒๒๘๗

นางสาว.....  
 ตำแหน่ง.....  
 ๒๒๘๗

นางสาว.....  
 ตำแหน่ง.....  
 ๒๒๘๗

นางสาว.....  
 ตำแหน่ง.....  
 ๒๒๘๗

นางสาว.....  
 ตำแหน่ง.....  
 ๒๒๘๗

ภาคผนวก ก 1

กระทรวงทรัพยากรธรรมชาติและสิ่งแวดล้อม  
 กรมส่งเสริมการค้าระหว่างประเทศ  
 เลขที่ ๒๒๘๗

ลำดับ	ชื่อ	นามสกุล	ตำแหน่ง	วัน	สถานที่	หมายเหตุ
1						
2						
3						
4						
5						
รวม						

หมายเหตุ :

จากข้อมูลที่ได้รับแจ้งจากผู้ประกอบการที่ขอใช้สิทธิฯ ในประเทศไทย เป็นรายไตรมาส โดยผู้ประกอบการ  
 และรายได้ในรูปแบบบัญชีรายไตรมาส ซึ่งจัดทำตามหนังสือค่าน้ำหนัก กค(กจ) ๐๔๐๕.๒๖๖๘ ลง ๓๑ มกราคม ๒๕๖๕  
 ในกรณีที่ผู้ใช้สิทธิฯ หาระยะงั้น ก็ให้ใช้หนี้ค่าน้ำหนัก กค(กจ) ๐๔๐๕.๒๖๖๘ ลง ๓๑ มกราคม ๒๕๖๕  
 และกรณีที่จะขอใช้สิทธิฯ เป็นรายไตรมาส ให้ยื่นเอกสารหลักฐานที่เกี่ยวข้องในวงเงินไม่เกิน ๕๐๐,๐๐๐ บาท

ภาคผนวก ก 2

กระทรวงทรัพยากรธรรมชาติและสิ่งแวดล้อม  
 กรมส่งเสริมการค้าระหว่างประเทศ  
 เลขที่ ๒๒๘๗

ลำดับ	ชื่อ	นามสกุล	ตำแหน่ง	วัน	สถานที่	หมายเหตุ
1						
2						
3						
4						
5						
รวม						

ภาคผนวก ก 3

กระทรวงทรัพยากรธรรมชาติและสิ่งแวดล้อม  
 กรมส่งเสริมการค้าระหว่างประเทศ  
 เลขที่ ๒๒๘๗

ข้อกำหนดเกี่ยวกับกาใช้สิทธิฯ และค่าธรรมเนียมที่ผู้ยื่นคำขอใช้สิทธิฯ ต้องปฏิบัติตาม  
 เพื่อส่งเสริมการค้าระหว่างประเทศ

1. ผู้รับจ้างต้องนำวัสดุอุปกรณ์หรือวัสดุที่ประสงค์จะนำมาใช้ (ถ้ามี) ตามโครงการก่อสร้างนี้ โดยต้อง  
 เป็นวัสดุอุปกรณ์หรือวัสดุที่ประสงค์จะนำมาใช้ในประเทศไทย ไม่เกินกว่าร้อยละ ๕๐ ของมูลค่าวัสดุอุปกรณ์  
 ที่ใช้ในโครงการก่อสร้างนี้ ทั้งนี้หากบางวัสดุที่ประสงค์จะนำมาใช้ หรือใช้วัสดุที่ประสงค์จะนำมาใช้  
 เป็นสินค้าผลิตภายในประเทศไทย ไม่เกินกว่าร้อยละ ๕๐ ของปริมาณวัสดุที่ใช้ตามสัญญาจ้าง

2. ผู้รับจ้าง ต้องเสนอราคา ต้องจัดทำแผนการใช้วัสดุที่ผลิตภายในประเทศไทย และแผนการใช้เหล็กที่ผลิตภายในประเทศไทย  
 โดยยื่นให้ผู้จ้าง ภายใน ๕๐ วัน นับตั้งแต่วันลงนามในสัญญา ทั้งนี้โดยให้แนบ ตารางภาคผนวก 1 และภาคผนวก 2  
 ไปด้วยกัน เว้นแต่กรณีที่ระยะเวลาดำเนินการตามสัญญาไม่เกิน ๕๐ วัน หากผู้รับจ้างไม่เสนอแผนตามเวลาที่กำหนด  
 ถือว่าผู้รับจ้างผลิตสัญญา ผู้จ้างจะถือว่าผู้รับจ้างได้

แผนการใช้วัสดุอุปกรณ์ที่ผู้รับจ้างเสนอ สามารถปรับเปลี่ยนได้ตามความจำเป็น เพื่อให้ วัสดุ/ปริมาณ  
 การใช้วัสดุอุปกรณ์ ซึ่งผลิตภายในประเทศไทย ไม่เกินกว่าร้อยละ ๕๐ ทั้งนี้ผู้รับจ้างต้องแจ้งการ  
 ปรับเปลี่ยนให้ผู้จ้างล่วงหน้าก่อนดำเนินการก่อสร้าง ก่อนส่งมอบงานให้แก่ผู้จ้าง ผู้จ้างมีสิทธิ  
 ยกเว้น 7 วัน ทั้งนี้ต้องขอขออนุญาตก่อนดำเนินการ

3. ผู้รับจ้างต้องแสดงหลักฐานเพื่อประกอบการพิจารณาว่าวัสดุอุปกรณ์หรือวัสดุที่ผลิตภายใน  
 ประเทศไทย อย่างใดอย่างหนึ่งแล้วแต่กรณีแล้วแต่กรณีผู้จ้างเมื่อผู้จ้างยื่นขอ เพื่อประกอบการพิจารณาของผู้จ้าง  
 นำวัสดุอุปกรณ์/วัสดุที่ผู้รับจ้างนำมาใช้เป็นหลักฐานที่ผลิตในประเทศไทย ดังนี้

- 1) สำเนาใบรับของสินค้าที่ผลิตในประเทศไทย (MAT) ที่ออกโดย หน่วยงานราชการแห่งประเทศไทย
- 2) เอกสารสินค้า ที่แสดงว่าเป็นสินค้าที่ผลิตในประเทศไทย
- 3) หลักฐานแสดงที่ตั้งของแหล่งผลิต ที่สามารถแสดงได้ว่า เป็นวัสดุที่ผลิตในประเทศไทย เช่น สำเนา  
 ที่ตั้งโรงงาน ภาษีอากร เป็นต้น เป็นต้น

**แบบแปลนประตูส้วม (ชั่วคราว) ของเทศบาลตำบลรางบัว**

- หมายเหตุ
- ผู้รับจ้างจะต้องทำกำแพงรั้วพร้อมรั้วชั่วคราว จำนวน 2 บ้าง ภายใน 7 วัน นับตั้งแต่วันที่เริ่มปฏิบัติงานและติดตั้งเป็นรั้วที่คงถาวรไว้ที่สำนักงานของเทศบาลตำบลรางบัว ใต้น้ำหน้าอาคารติดตั้งป้ายกำหนด ณ จุดเริ่มต้นและสิ้นสุดของโครงการ
  - หากบ้านชั่วคราว ยากหรือใช้ไม่เต็มที่ หรือ หมดสภาพได้ ตามความเหมาะสมต้องแจ้งให้มีความมั่นคงแข็งแรงพอสมควร
  - ผู้แปลนบ้านชั่วคราวให้ใช้สีเขียว พร้อมแสดงความต้านทานบริเวณอาคารชั่วคราวที่เสี่ยงต่อการเกิดอุบัติเหตุ

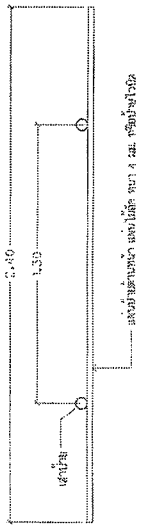

**แปลน**

ขนาดฐาน 1.25

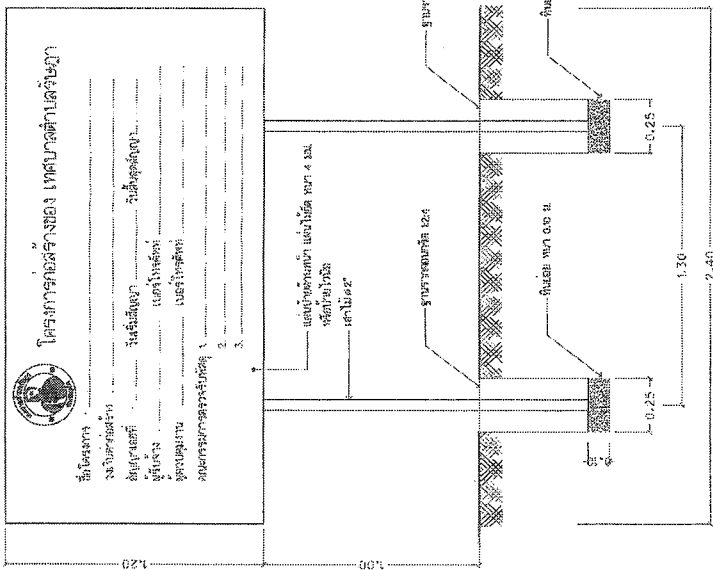

**รูปด้านหน้า**

ขนาด 1.25

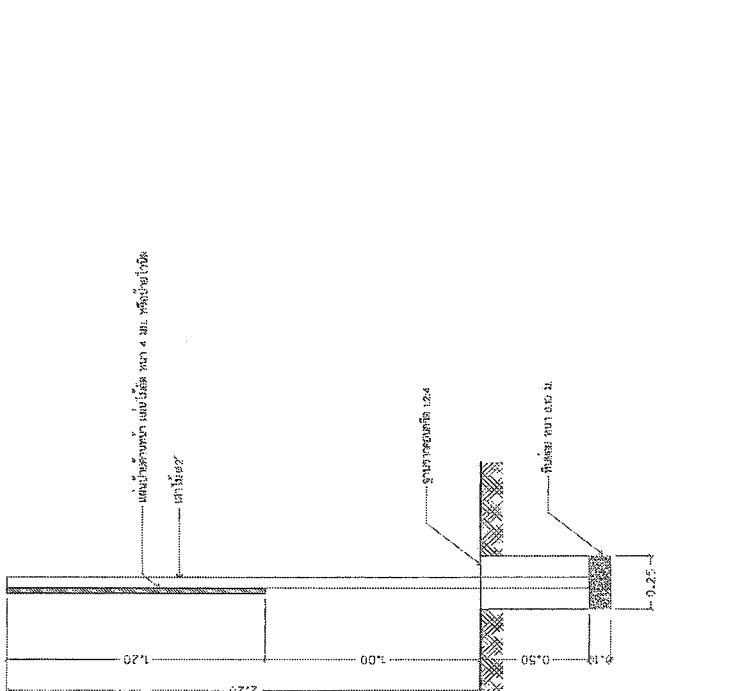

**รูปด้านข้าง**

ขนาด 1.25

แบบแปลนประตูส้วม (ชั่วคราว)  
นางสาวฉวีวรรณ

1.25

เทศบาลตำบลรางบัว รหัส 2997

โครงการ : ...

เอกสารอ้างอิง : ...

วันที่ : ...

ผู้จัดทำ : ...

ตรวจสอบ : ...

อนุมัติ : ...

นางสาวฉวีวรรณ

นางสาวฉวีวรรณ

นางสาวฉวีวรรณ

หน้าปก	1
แบบแปลน	05



มหาวิทยาลัยเกษตรศาสตร์  
คณะวิศวกรรมศาสตร์  
ภาควิชาวิศวกรรมเกษตร

หน้าจอกำหนดแบบ  
หน้าจอกำหนดแบบ  
หน้าจอกำหนดแบบ

หน้าจอกำหนดแบบ  
หน้าจอกำหนดแบบ  
หน้าจอกำหนดแบบ

หน้าจอกำหนดแบบ  
หน้าจอกำหนดแบบ  
หน้าจอกำหนดแบบ

หน้าจอกำหนดแบบ  
หน้าจอกำหนดแบบ  
หน้าจอกำหนดแบบ

หน้าจอกำหนดแบบ  
หน้าจอกำหนดแบบ  
หน้าจอกำหนดแบบ

หน้าจอกำหนดแบบ  
หน้าจอกำหนดแบบ  
หน้าจอกำหนดแบบ

หน้าจอกำหนดแบบ  
หน้าจอกำหนดแบบ  
หน้าจอกำหนดแบบ

หน้าจอกำหนดแบบ  
หน้าจอกำหนดแบบ  
หน้าจอกำหนดแบบ

หน้าจอกำหนดแบบ  
หน้าจอกำหนดแบบ  
หน้าจอกำหนดแบบ

หน้าจอกำหนดแบบ  
หน้าจอกำหนดแบบ  
หน้าจอกำหนดแบบ

หน้าจอกำหนดแบบ  
หน้าจอกำหนดแบบ  
หน้าจอกำหนดแบบ

หน้าจอกำหนดแบบ  
หน้าจอกำหนดแบบ  
หน้าจอกำหนดแบบ

หน้าจอกำหนดแบบ  
หน้าจอกำหนดแบบ  
หน้าจอกำหนดแบบ

หน้าจอกำหนดแบบ  
หน้าจอกำหนดแบบ  
หน้าจอกำหนดแบบ

หน้าจอกำหนดแบบ  
หน้าจอกำหนดแบบ  
หน้าจอกำหนดแบบ

หน้าจอกำหนดแบบ  
หน้าจอกำหนดแบบ  
หน้าจอกำหนดแบบ

หน้าจอกำหนดแบบ  
หน้าจอกำหนดแบบ  
หน้าจอกำหนดแบบ

หน้าจอกำหนดแบบ  
หน้าจอกำหนดแบบ  
หน้าจอกำหนดแบบ

หน้าจอกำหนดแบบ  
หน้าจอกำหนดแบบ  
หน้าจอกำหนดแบบ

หน้าจอกำหนดแบบ  
หน้าจอกำหนดแบบ  
หน้าจอกำหนดแบบ

หน้าจอกำหนดแบบ  
หน้าจอกำหนดแบบ  
หน้าจอกำหนดแบบ

หน้าจอกำหนดแบบ  
หน้าจอกำหนดแบบ  
หน้าจอกำหนดแบบ

หน้าจอกำหนดแบบ  
หน้าจอกำหนดแบบ  
หน้าจอกำหนดแบบ

# แบบป้ายประชาสัมพันธ์ (ป้ายโครงการ) ของเทศบาลตำบลรัษฎา

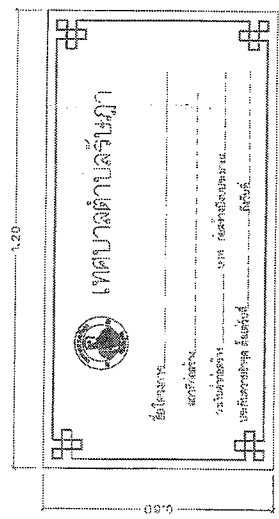

แบบ  
ขนาด 1:25

## แบบขยายป้าย

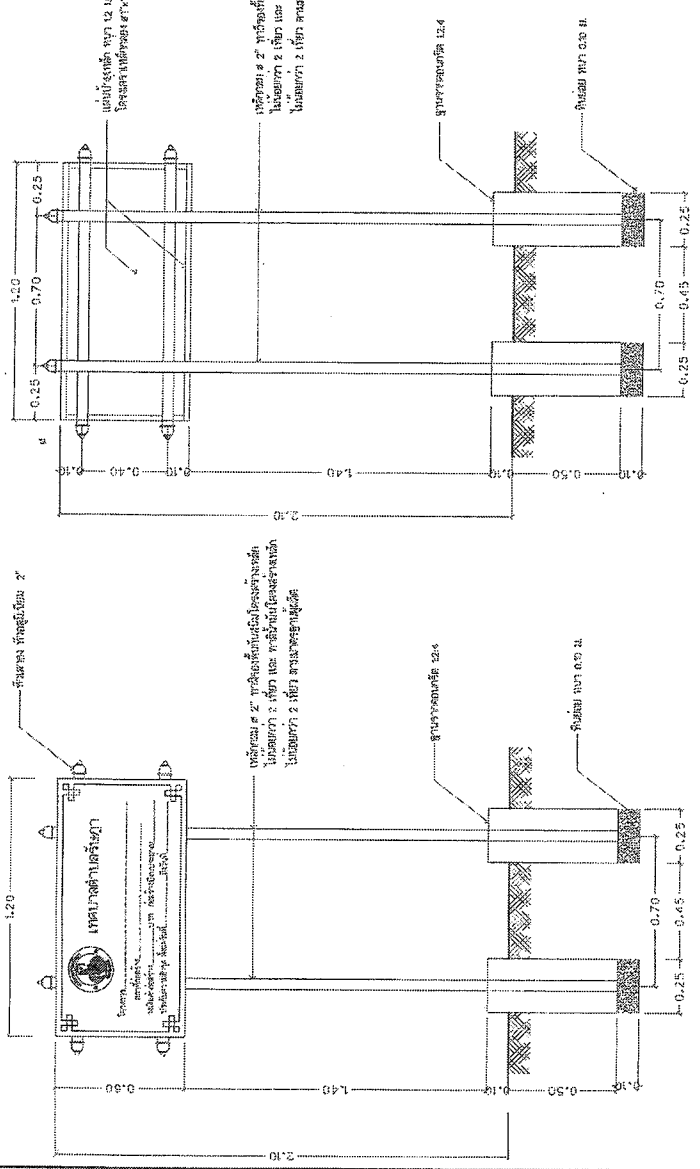

รูปด้านหน้า  
ขนาด 1:25

แบบขยายโครงสร้าง  
ขนาด 1:25

**ข้อกำหนดป้าย**

- เสา . โครงป้ายเหล็ก ใช้สีเงิน
- สีพื้นป้ายสีเทา , พื้นป้ายสีขาว
- ขนาดตัวหนังสือความสูงตามแบบกำหนด
- แผ่นเหล็ก ขนาดกว้าง 0.60 เมตร ยาว 1.20 เมตร

**หมายเหตุ**

- จุดติดตั้งป้ายให้มีความเหมาะสมในสนาม สามารถมองเห็นได้ชัดเจน
- ก่อนติดตั้งให้ทาสีกันสนิมก่อน 2 ครั้ง
- รายละเอียดของป้ายกำหนดให้ภายหลัง
- จุดติดตั้งป้ายให้ใช้วัสดุที่แข็งแรงทนทานได้ บริเวณพื้นที่ก่อสร้าง (จรรยาบรรณ) จำนวน 1 ป้าย
- วัสดุที่ใช้ทำป้ายให้ใช้แผ่นเหล็กชนิดหนา 1.2 มิลลิเมตร ขนาดกว้างไม่น้อยกว่า 0.60 เมตร ยาวไม่น้อยกว่า 1.20 เมตร

**\*\*\***

- ติดตั้งให้แล้วเสร็จภายในวันส่งมอบงาน งดตัดท้าย

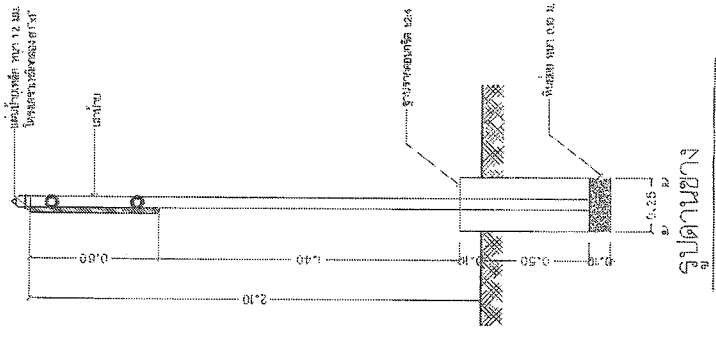

รูปด้านข้าง  
ขนาด 1:25

# แบบป้ายประชาสัมพันธ์ (ป้ายโครงการ)

ขนาด 1:25



ประเทศไทย พ.ศ. 2567

กรมการช่าง  
กรมการช่าง  
กรมการช่าง

กรมการช่าง  
กรมการช่าง

กรมการช่าง  
กรมการช่าง

กรมการช่าง  
กรมการช่าง

กรมการช่าง  
กรมการช่าง

กรมการช่าง  
กรมการช่าง

กรมการช่าง  
กรมการช่าง

กรมการช่าง  
กรมการช่าง

กรมการช่าง  
กรมการช่าง

กรมการช่าง  
กรมการช่าง

กรมการช่าง  
กรมการช่าง

กรมการช่าง  
กรมการช่าง

กรมการช่าง  
กรมการช่าง

กรมการช่าง  
กรมการช่าง

กรมการช่าง  
กรมการช่าง

กรมการช่าง  
กรมการช่าง

รายการประกอบแบบ

- 1. เครื่องมือช่างด้วยเหล็กตีกลมกรัด หน้า 0.05 เมตร กว้างเส้น 4.30-8.50 เมตร ยาวไม่ต่ำกว่า 586.00 เมตร หรือพื้นที่ไม่น้อยกว่า 3,500.00 ตารางเมตร
- 2. ผู้รับจ้างจะจัดช่างตามแบบและรายละเอียดที่แนบมา ก่อสร้างในลักษณะที่
- 3. งานดำเนินการก่อสร้าง ผู้รับจ้างจะต้องรับผิดชอบ งานในส่วนที่ผู้รับจ้างได้ดำเนินการ และดำเนินการในส่วนที่ยังเหลืออยู่

ผังโครงการ  
มาตราส่วน 1 : 1200

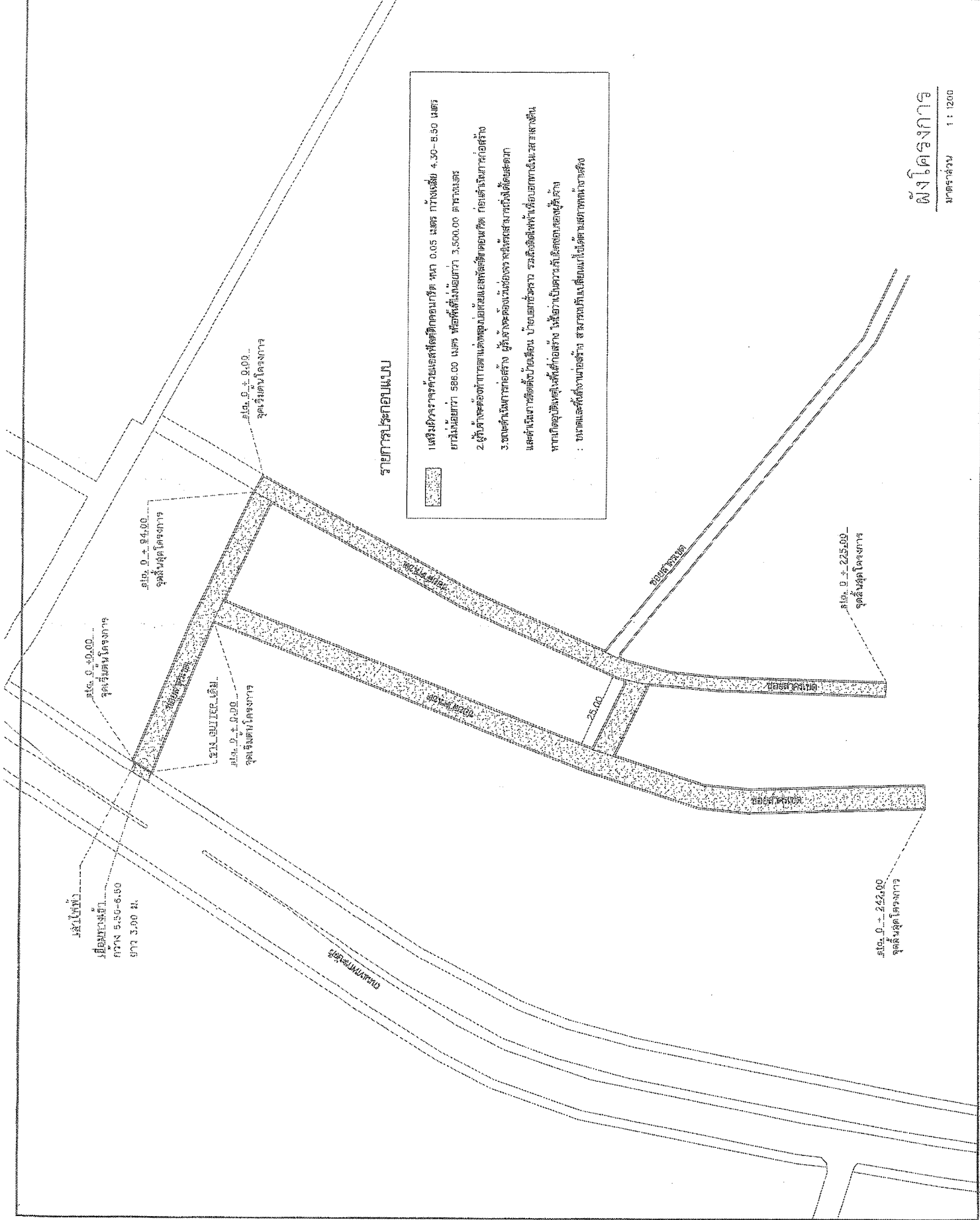



กรมที่ดิน กรุงเทพฯ พ.ศ. 2567

เลขที่โฉนดที่ดิน: ...  
 เลขที่โฉนดที่ดิน: ...

วันที่: ...

ชื่อ: ...  
 ตำแหน่ง: ...

ชื่อ: ...  
 ตำแหน่ง: ...

ชื่อ: ...  
 ตำแหน่ง: ...

ชื่อ: ...  
 ตำแหน่ง: ...

ชื่อ: ...  
 ตำแหน่ง: ...

ชื่อ: ...  
 ตำแหน่ง: ...

ชื่อ: ...  
 ตำแหน่ง: ...

ชื่อ: ...  
 ตำแหน่ง: ...

ชื่อ: ...  
 ตำแหน่ง: ...

ชื่อ: ...  
 ตำแหน่ง: ...

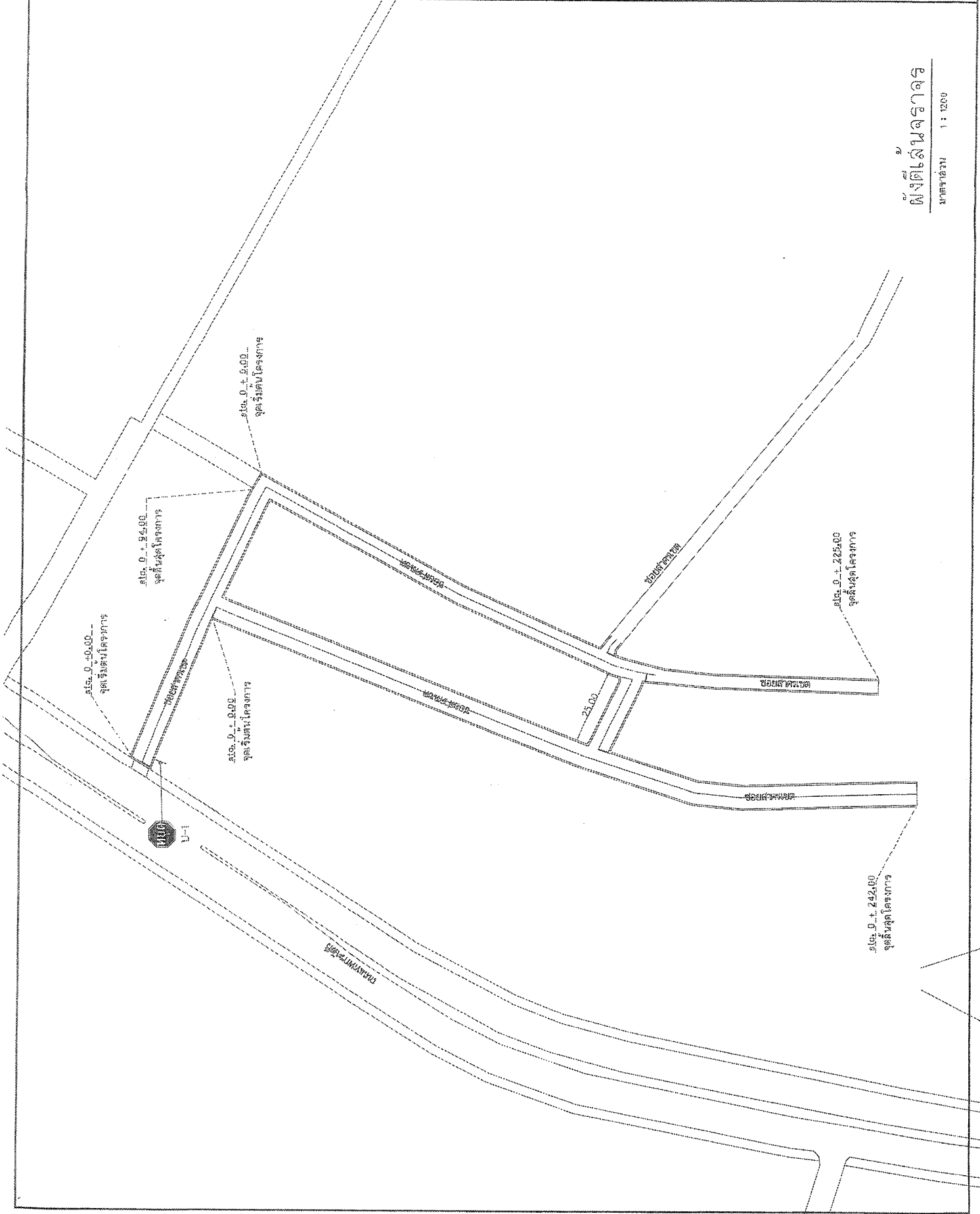

**ผังแปลนโครงการ**  
 1 : 1200

วันที่: ...



ภาควิชาวิศวกรรมจราจร พ.ศ. 2567  
 วิชาจราจร  
 งานออกแบบจราจรและสัญญาณจราจร  
 ภาควิชาวิศวกรรมจราจร คณะวิศวกรรมศาสตร์  
 จุฬาลงกรณ์มหาวิทยาลัย กรุงเทพฯ 10650

ชื่อผู้สอน  
 อ.ดร.สุวิทย์ อ.สุวิทย์ อ.สุวิทย์  
 ชื่อวิชา  
 วิชาจราจรและสัญญาณจราจร

ชื่อผู้จัดทำ  
 น.ส.สุวิทย์ อ.สุวิทย์  
 ชื่ออาจารย์ที่ปรึกษา  
 อ.ดร.สุวิทย์ อ.สุวิทย์

ชื่ออาจารย์ที่ปรึกษา  
 อ.ดร.สุวิทย์ อ.สุวิทย์

ชื่อผู้จัดทำ  
 น.ส.สุวิทย์ อ.สุวิทย์

ชื่ออาจารย์ที่ปรึกษา  
 อ.ดร.สุวิทย์ อ.สุวิทย์

ชื่อผู้จัดทำ  
 น.ส.สุวิทย์ อ.สุวิทย์

ชื่ออาจารย์ที่ปรึกษา  
 อ.ดร.สุวิทย์ อ.สุวิทย์

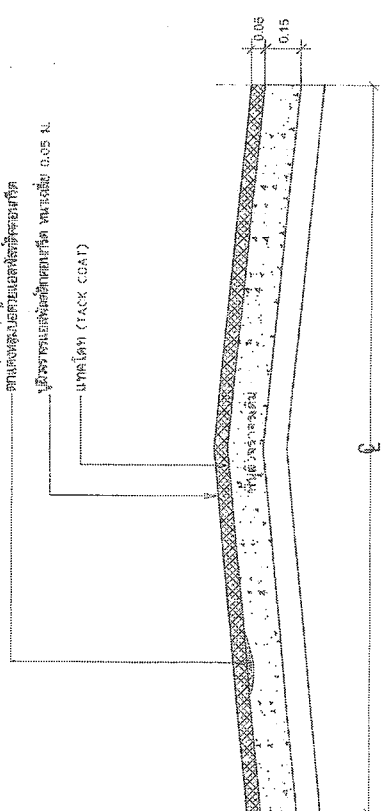

**รูปตัดโค้งสร้างทาง**

- รายละเอียดงาน
1. ลงเทคอนกรีต (TACK COAT)
  2. ปล่อยทรายและลงหินคลุกหนาแน่น หนา 0.05 ม.

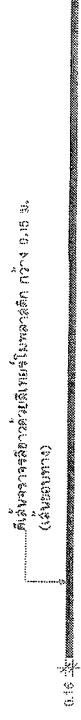

**ผิวจราจร**

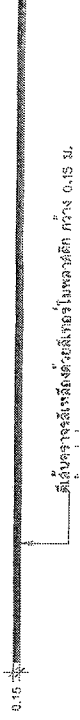

**ผิวจราจร**



**แบบขยายได้เส้นแบ่งช่องจราจร**

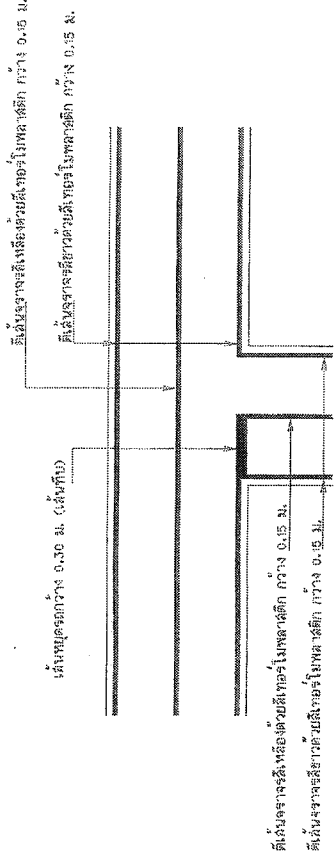

**ขยายเส้นจราจรทางแยก**

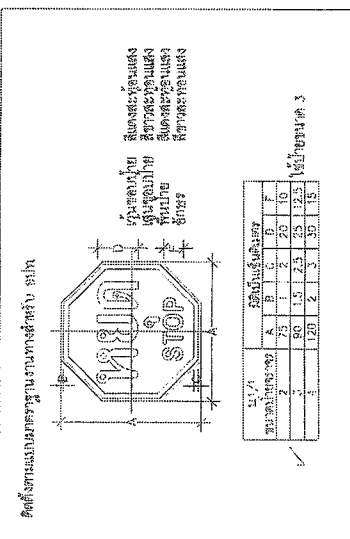

**ขยายป้ายหยุด**





กรมทรัพยากรธรรมชาติและสิ่งแวดล้อม พ.ศ. 2567

กระทรวงทรัพยากรธรรมชาติและสิ่งแวดล้อม  
กรมทรัพยากรธรรมชาติและสิ่งแวดล้อม  
เลขที่: 11/2567

วันที่: 11/2567

เรื่อง: อนุมัติ

เรื่อง: อนุมัติ

เรื่อง: อนุมัติ

เรื่อง: อนุมัติ

เรื่อง: อนุมัติ

เรื่อง: อนุมัติ

เรื่อง: อนุมัติ

เรื่อง: อนุมัติ

เรื่อง: อนุมัติ

เรื่อง: อนุมัติ

เรื่อง: อนุมัติ

เรื่อง: อนุมัติ

เรื่อง: อนุมัติ

เรื่อง: อนุมัติ

เรื่อง: อนุมัติ

เรื่อง: อนุมัติ

เรื่อง: อนุมัติ

เรื่อง: อนุมัติ

เรื่อง: อนุมัติ

เรื่อง: อนุมัติ

เรื่อง: อนุมัติ

เรื่อง: อนุมัติ

เรื่อง: อนุมัติ

เรื่อง: อนุมัติ

เรื่อง: อนุมัติ

เรื่อง: อนุมัติ

เรื่อง: อนุมัติ

เรื่อง: อนุมัติ

เรื่อง: อนุมัติ

เรื่อง: อนุมัติ

3.2.5 เมื่อ Asphalt แยกตัวแล้ว ถ้ายังไม่สามารถกำจัดทิ้งได้ทันที และมีความจำเป็นต่อเปิดให้ยวดยานวิ่งบนพื้น

Prime Coat ให้ใช้ทรายละเอียดปิดทับหน้าได้

3.2.6 ห้ามทรายขาด (Asphalt Emulsion) ในขณะที่มีฝนตก เป็นอันตราย หรือใช้รถขุดยาง (Scraper) แล้วไปพบส่วนที่พบ

กึ่งขี้ที่ Emulsion แยกตัวมีฝนตก จนระเหยของ Emulsion เป็นอันตรายออกไป

จะต้องทำการรด Emulsion ให้เต็มที่ในส่วนที่น้ำใหม่

4. ข้อควรระวัง

4.1 ยาง Cut Back เป็นยางชนิดที่คิดให้ได้ง่ายมาก ดังนั้นในขณะที่ผสมยางหรือขณะทำการลาดยางจะต้อง

ระวังเรื่องน้ำให้เป็นอย่างดีจากภายนอกอย่างใกล้ชิด

4.2 ยาง Emulsified Asphalt เป็น Asphalt ที่แตกต่างจาก Asphalt ธรรมดา เพราะอยู่ในสารละลายที่มี

ประกอบไปด้วยน้ำ อิมัลซิไฟเออร์เจเนต (Emulsifying Agent) และอื่นๆ ซึ่งมีให้ใช้กันเป็นร้อยชนิดด้วยกัน

มีลักษณะทางกายภาพแตกต่างกันต้องระวังด้วย ดังนี้

4.2.1 การขนส่งต้องระวังความระมัดระวังไม่ให้ยางบรรจุ Emulsion ได้รักษาการปะทะกระเทือนอย่างรุนแรงมาก

เพราะจะทำให้เกิดการแยกตัวขึ้น

4.2.2 Emulsion ชนิดบรรจุถัง ถ้าเก็บไว้นานๆ จะตกก้นถังไม่มากเท่าที่ควร แต่ถ้า เป็นประจำอย่างบ่อยๆที่

จะครั้ง เพื่อให้ Emulsion มีลักษณะเหลวเป็นเนื้อเดียวกันทั่วทั้งถัง

4.2.3 เมื่อเปิดถังบรรจุ Emulsion ออก ควรใช้ให้หมดถัง หรือต้องปิดฝาให้แน่น มีตะกอนน้ำในถังผสม Emulsion

จะระเหยทำให้ Asphalt เกิดการแยกตัว และหมดคุณภาพ

4.2.4 ทุกครั้งที่บรรจุ Emulsion ลงในรถลาดยางหรือรถบรรทุกที่ใช้ทำถนนแล้วให้ใส่สารให้ละลาย โดยเฉพาะ

ที่ที่จัด เพราะถ้าใส่สารละลาย Asphalt จะแยกตัวมาติดแน่น ทำให้มีปัญหาในการใช้งานของรถบรรทุก

และยังป้องกันการอุดตันของถังใน Emulsion

4.2.5 Emulsion ของเหลวเป็นเนื้อเดียวกันและสีสม่ำเสมอ ถ้าหากมีลักษณะเปลี่ยนแปลงก็ควรใช้ให้พยายาม

ผสมให้เข้ากันเป็นอย่างดีจึงจะนำไปใช้ได้ แต่หากผสมแล้ว Emulsion ไม่เข้ากันเนื้อเดียวกันแล้ว

Emulsion นั้นเสื่อมคุณภาพ ห้ามนำไปใช้เป็นตัวนำ

3.1.2 ถ้าผิวพื้นแห้งเกินไป และพื้นที่เปียกเกินไป (Sprey) บางครั้งอาจเกิดปัญหาได้ทันที และมีความจำเป็นต่อเปิดให้ยวดยานวิ่งบนพื้น

3.1.3 เครื่องหมายและรูปทรงต่างๆ ที่ใช้ในการ Prime Coat จะต้องได้รับการตรวจสอบเพื่อความปลอดภัย

จำนวนงานที่ราคาได้มีค่าเสมอ

3.1.4 การลาดยางควรลาดให้เต็มความกว้างของถนน หากจำเป็นจะลาดยางที่ละครึ่งของความกว้างหรือที่ละช่อง

ทางวิ่งก็ได้ตามยาวก็ได้

3.1.5 บริเวณของรถลาดยางจะต้องมีถังน้ำสำรอง และถังสำรองน้ำสำรอง โดยเฉพาะรถลาดยางที่ราคา

โดยวิธีการใช้ที่พบบ่อย (Sprey bar) ที่ติดกับรถวิ่งลาด ให้ใช้กระดาษแข็งหรือวัสดุที่ดูดซับน้ำได้ดี

ไม่น้อยกว่า 40 เซนติเมตร ปิดตัวอย่างที่ลาดไปแล้ว

3.1.6 หลังจากการลาดเสร็จให้ทิ้งน้ำ (Curing) ยางไว้ 24-48 ชั่วโมง โดยไม่ต้องมีการรดน้ำในบริเวณที่

ลาดได้เป็นอันขาด หลังจากทำการลาดแล้วให้ตรวจสอบความชื้น ถ้ามีความชื้นมากเกินไป

ให้บดจากอยู่ให้ใช้ทรายละเอียดปิดทับหน้าได้ทันที

หรือหากแยกที่มีอยู่ตามข้าง

การทำให้ Prime Coat โดยทั่วไปควรทำในภาวะอากาศแห้งไม่ร้อนเกินไปทางข้างหรือวัดอุณหภูมิ

ที่ผิวงาน (Moisture Content) ไม่เกินร้อยละ 5 ให้ใช้ยาง Cut Back และใช้ซีเมนต์

แต่ลักษณะของสภาพพื้นทาง ความชื้น ของปริมาณของส่วนผสมน้ำ ส่วนพื้นที่ทางที่ผิวงานชื้นสูงเปียก

(ไม่แฉะ) สภาพอากาศไม่ดีหรือมีลักษณะความชื้นสูงจะช่วยให้ยาง Asphalt Emulsion ได้ แต่ต้องได้รับ

ความชื้นชดเชยด้วยปริมาณน้ำ

3.2 การทำ Prime Coat ด้วย Asphalt Emulsions

3.2.1 พื้นที่ที่จะ Prime Coat ผิวพื้นจะต้องสะอาดปราศจากฝุ่นและหินที่หลุด หรือวัสดุอื่นใด

และผู้ควบคุมงานควรตรวจสอบให้เรียบร้อยแล้ว

3.2.2 ถ้าผิวหน้าของพื้นที่แห้ง ต้องพรมน้ำให้เปียกชื้นเล็กน้อย

3.2.3 เครื่องหมายและรูปทรงต่างๆ ที่ใช้ในการ Prime Coat จะต้องได้รับการตรวจสอบเพื่อความปลอดภัย

จำนวนงานที่ราคาได้มีค่าเสมอ

3.2.4 เมื่อลาดยาง (Prime) แล้วต้องทิ้งไว้จนกว่า Asphalt จะแยกตัวออกเล็กน้อยจึงจะเข้าผิวทางได้

การแยกตัวของ Emulsified Asphalt คือ ส่วนผสมของน้ำที่อยู่ใน Emulsion จะแยกออกไประเหยได้

การเคลื่อนตัวของ Emulsions ซึ่งปกติมีน้ำตามลง เปลี่ยนเป็นสีน้ำตาล ของ Asphalt ภาพแยกตัวนี้จะเข้าหรือ

เข้าขึ้นอยู่กับชนิดของ Emulsions Asphalt ในอนุกรมมีระยะเวลาประมาณ 3 ชั่วโมง

วันที่: 11/2567	หน้า: 11
วันที่: 11/2567	หน้า: 11
วันที่: 11/2567	หน้า: 11

หน้า: 11/2567